

Paris-Cham'

N°
115

REVUE DES CLUBS ALPINS FRANÇAIS D'ILE-DE-FRANCE

AOÛT-SEPTEMBRE 95 - 20 F

RANDONNÉE

Week-ends

en Artois et

en Boulonnais



RANDO-PARAPENTE

Marche et vol en Valgaudemar

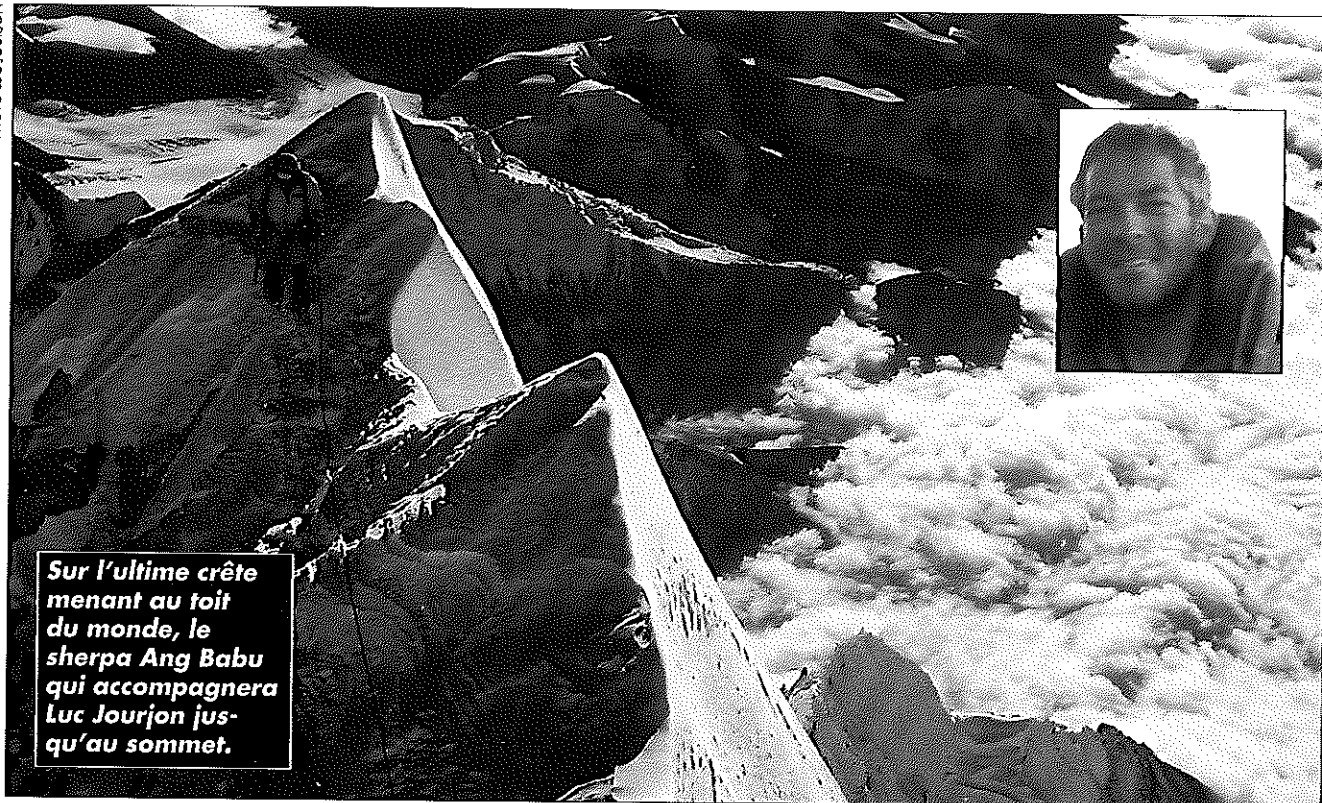

Sur l'ultime crête menant au toit du monde, le sherpa Ang Babu qui accompagnera Luc Jourjon jusqu'au sommet.

Pari tenu pour Luc Jourjon

14 mai, 7 heures du matin : le Toit du monde ! Cette victoire de l'alpinisme français rapportée par notre ami Luc Jourjon vaut un grand coup de chapeau.

Luc Jourjon, vous connaissez... Alpiniste de renom, à la liste de courses impressionnante, animateur du Groupe Jeunes Haut niveau du C.A.F. (Piolet d'Or), membre du GHM (Groupe de Haute Montagne), il décide en 1994 de réaliser la première française à l'Everest par la face nord, versant chinois.

Un an de préparation, une ovation à l'Assemblée générale de Nîmes en février dernier.

Extrait du carnet de route. Le 3 avril, départ pour Lhassa ; le 13, camp de base à 5200 m, - 15°C, vent de 80 km/h. Le 21, camp de base avancé à 6400 m ; le 23, col nord (7050 m) en acclimatation et retour au camp de base (25 km de moraine !). 31 avril : camp II, 7600 m, vent de 100 km/h et nouveau retour au camp de base. Enfin, 11 mai, temps superbe, il quitte le camp de base ; col nord le 12, départ à l'aube le 13 du camp supérieur (8200 m) à 21 h 30. Départ à 1 h le 14 par un temps fabuleux. Des instants d'exception...

Retrouvez le récit complet dans le prochain numéro de *La Montagne et Alpinisme*. RdL

■ Voyage en IGN

Juste avant l'été, période propice à vos escapades en montagne, dirigez-vous vers l'Espace IGN au 107, rue La Boétie - Paris 8^e (métro : Franklin-Roosevelt, du lundi au vendredi de 9 h 30 à 19 h et le samedi, 10 h - 12 h 30, 14 h - 17 h 30).

D'une part vous y situerez le centre de l'Europe, quelque part vers Viroinval (Belgique), d'autre part vous y trouverez un choix de guides multi-loisirs : *Corse, Ecrins/Queyras, Mont-Blanc/Vanoise, Préalpes de Savoie, Ubaye/Verdon, Vercors/Diois/Buëch*, assortis bien sûr de la Top 25 correspondante. Quelques nouvelles découvertes en perspective.

Mais si vous restez en Ile-de-France, un choix encore plus important vous est proposé :

- à Paris, une invitation à parcourir les lieux méconnus de neuf arrondissements de la capitale ;
- les forêts d'Ile-de-France en 16 titres Top 25 classés par régions ; par exemple *Rambouillet, Haute vallée de Chevreuse, Villers-Colterêts, Retz* ;
- les guides «VTT Évasion» de l'ONF, informations touristiques, historiques et pratiques sur la région traversée : *Ile-de-France, Val de Loire, Lorraine*.

Un brin de fantaisie vous sera apporté par la série de cartes postales illustrées reprenant d'amusantes toponymies de villages de France telles que « Bien manger », « Le Charme », « Les Bonnes Femmes »...

Un grand magasin de rando-montagne au centre de Paris.

LE TERRAIN DE TOUS LES SPORTS.

SAMARITAINE Sport

Métro-RER : Châtelet/Pont-Neuf/Louvre. - Parking : Saint-Germain l'Auxerrois, accès direct au magasin.

Sommaire

4

Week-ends prolongés
en Artois et en Boulonnais
par Marius Cote-Colisson

6

Rando-parapente
en Valgaudemar
par Jean Riva

8

Escalades à la Tête de Lion
par Emmanuel Rabouis

10

Un devoir de vacances...
proposé par Anne-Marie Corvée

11

Visite à Jean Pilo,
peintre de montagne
par Marius Cote-Colisson

12

Calendrier des activités

20

Chronique des sentiers
par Marius Cote-Colisson

22

Chronique des livres
par Marius Cote-Colisson

24

Bleau *par Oleg Sokolsky*

DIRECTRICE DE LA PUBLICATION
Monique Rebillé

COMITÉ DE RÉDACTION

Pierre Bontemps - Anne-Marie
Corvée - Marius Cote-Colisson
Marie-Claire Gentric
Paul-Louis Maury - Serge Mouraret
Oleg Sokolsky - Daniel Taupin

ADMINISTRATION

Club Alpin Français Ile-de-France
24, av. de Laumière - 75019 Paris

ABONNEMENTS

Membres du C.A.F. : 60 F
Non membres : 120 F

La reproduction des articles est autorisée à condi-
tion d'en mentionner l'origine et d'en adresser deux
exemplaires à la rédaction.

S.R., CONCEPTION ET RÉALISATION :
Scop Antécime - Tél. 48 75 18 48

Imprimerie Napoléon Alexandre
Dépôt légal : juillet 95
N° C.P.P.A.P. : 62557

EN COUVERTURE :

Randonnée en Vallespir (Pyr.-Or.)
Photo : Serge Mouraret

**L'Équipe
des bénévoles
du Club Alpin
Ile-de-France
vous souhaite
d'excellentes
vacances !**

Ci-dessus :
Au Triangle du Tacul
(massif du Mont-Blanc).
En médaillon :
Escalade dans les Alpilles.

PHOTOS MONIQUE REBILLÉ

APPEL A CANDIDATURES

En janvier 96, le C.A.F. Ile-de-France procédera au renouvellement d'une partie des membres de son Comité directeur : sept postes seront à pourvoir pour trois ans. Les postulants doivent faire acte de candidature par écrit auprès de la présidente.

Dans cette lettre, vous rappellerez vos activités, vos motivations ainsi qu'un engagement précis sur les objectifs que vous entendez soutenir au sein du Comité directeur, et le travail effectif que vous pourriez fournir pour le bon fonctionnement de notre association.

Date limite de remise des candidatures : **le samedi 14 octobre.**

L'Assemblée générale statutaire, au terme de laquelle il sera procédé au dépouillement du vote, se tiendra **le jeudi 18 janvier 1996.**

CLUB ALPIN FRANÇAIS Ile-de-France

24, avenue de Laumière
75019 Paris
Métro : Laumière

• Tél. 42 02 75 94
(inscriptions, renseignements)
*On peut joindre le Club à partir de
13 heures mais, surtout, pas d'appel
le jeudi entre 18 et 20 heures.*

• Télécopie : 42 02 24 18

• Minitel 36-15 Calpin : ouverture
des refuges

Ouverture du secrétariat

Mardi, mercredi et vendredi :
de 16 à 19 heures

Jeudi : de 16 à 20 heures

Samedi : de 11 à 17 heures

Fermé dimanche et lundi

Notez bien que les locaux du Club
seront fermés le **samedi 15 juillet.**

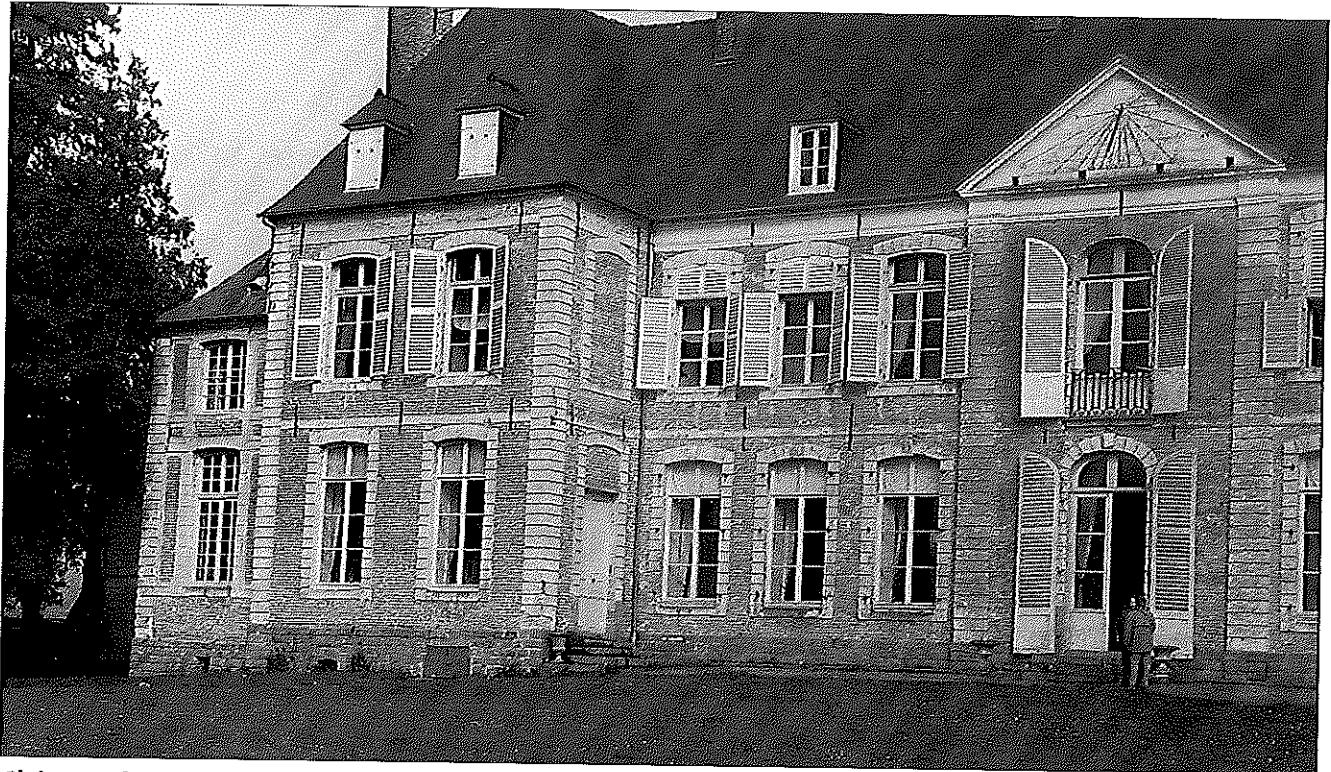

PHOTOS M.C.C.

Château de Barly.
 Cette belle demeure se dresse à une heure d'Avesnes-le-Comte, au sud-ouest d'Arras.

Week-ends prolongés dans l'Artois et le Boulonnais

LE TEMPS est heureusement révolu où un rédacteur de périodique refusait tout article sur la région du Nord, suspectée d'être tragique (deux guerres mondiales), poussiéreuse et plate ! Il faut d'ailleurs reconnaître que le percement du tunnel sous la Manche a stimulé le dynamisme touristique et écologique de la région, et plus d'un château de l'Artois s'est doté de chambres d'hôtes. En outre, et bien que nous n'ayons pas encore reçu le détail des balisages pédestres devant se greffer sur la route historique du Camp du Drap d'Or, qui a l'originalité de réunir la Picardie au duché de Kent via le tunnel sous la mer, nous entrevoyons une prometteuse possibilité de sorties pédestres.

Craie et argile à silex

L'Artois est le prolongement du plateau picard, se bombant de renflements orientés NO-SE. Au-delà, c'est la grande plaine flamande. Une série de collines déclinant sur un Boulonnais qui, lui aussi, se mamelonne de collines est complétée par de charmantes

vallées dépendantes de celle de la Canche. Si le sol est crayeux dans le Ternois, il est composé d'argile à silex dans le pays d'Hesdin, bocager et au surplus riche d'une belle forêt de plus de 1000 hectares, à peuplement de chênes et de hêtres, creusée de profonds valons.

C'est dans le Boulonnais, depuis la Côte d'Opale jusqu'à l'ouest de Saint-Omer, que se succèdent des forêts (Hardelot, Boulogne, Desvres, Guines).

L'habitat est typique, mais diffère suivant qu'on est près du littoral ou à l'intérieur. A l'ouest, se protégeant contre les vents dominants, la maison se veut basse, allongée, coiffée d'un haut toit de tuiles. Des couleurs vives la parent. Dans les vallées peuplées de villages fleuris, il n'est pas rare de découvrir une maison renforcée par un soubassement goudronné. La ferme boulonnaise a souvent l'allure d'un manoir.

Les GR 121, 121A, 127, 127A, 127B, 128 et le sentier du littoral composent un réseau qui n'est nullement négligeable.

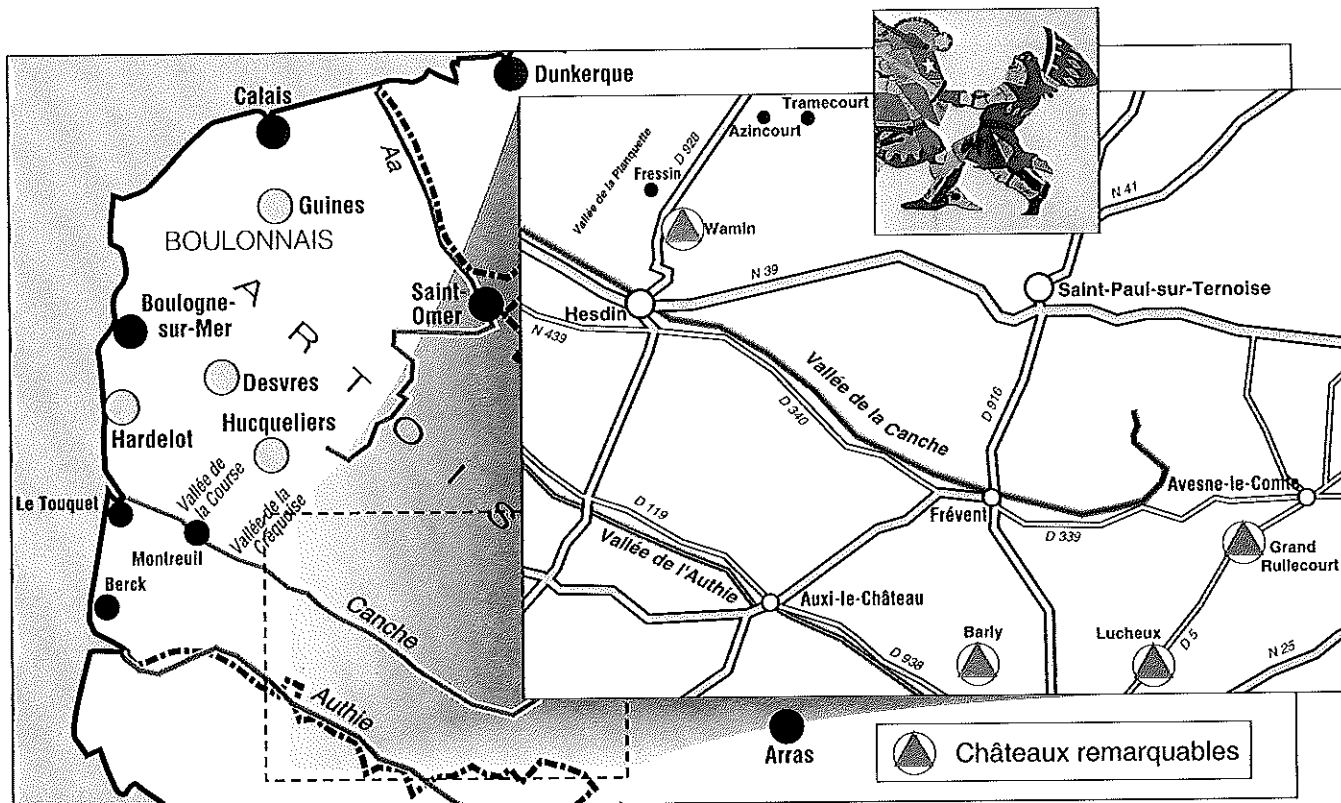

Les possibilités majeures de randonnée

L'aire la plus attrayante est comprise entre la vallée de la Canche et Guines.

Choisissons d'abord un secteur attaché au nom d'un écrivain célèbre, Georges Bernanos, l'auteur du « Dialogue des carmélites », du « Journal d'un curé de campagne » et de « Sous le soleil de Satan ». Il a dépeint sa campagne où règnent le minuscule hameau, le village cerné par les bois, plein de murmures de feuillage et d'eau vive. Ainsi parlait Bernanos du pays de Fressin, mais il était également un familier du Boulonnais. La vallée de la Planquette est l'ossature d'une incursion dans ce secteur.

On peut imaginer une plus longue randonnée joignant Hesdin à Guines, via Wamin (dont le château présente une belle ordonnance et possède deux superbes escaliers en bois, en merisier je crois). Après Wamin, l'ensemble Azincourt-Tramecourt permettant de retracer les phases de la bataille médiévale d'Azincourt, funeste aux guerriers français. Un excellent musée a été installé dans ces lieux et une belle vue de ce terrain de guerre célèbre est offerte dans une campagne ouverte. Dans un secteur piqué de bois, on atteint Hucqueliers puis Desvres. Et de nouveau, une ligne de bois et de forêts jusqu'aux abords de Guines, réplique en somme du départ qui commence par la forêt d'Hesdin.

Mais cet itinéraire dédaignant les plaisantes vallées presque parallèles qui grossissent le

cours de la Canche, un autre parcours est à retenir depuis Montreuil, localité très pittoresque avec ses remparts et ses ombrages. La vallée de la Course est particulièrement souriante mais celle de la Créquoise a elle aussi beaucoup de charme. On retrouve ensuite le précédent parcours.

Terminons au contact de la Côte d'Opale, à Hardelot. La plage est très belle, la forêt meurt près du rivage, et des landes à végétation très originale s'étendent de part et d'autre. Que les randonneurs qui les visitent prennent soin de demeurer sur les pistes, car il s'agit d'un sol fragile.

MARIUS COTE-COLISSON

ARTOIS - BOULONNAIS PRATIQUES

■ **CARTES IGN** au 1/25000^e : 2104 E, 2204 O, 2204 E, 2205 O, 2205 E, 2305 O.

Avant d'entreprendre des randonnées dans cette région, consulter pour une vue d'ensemble :

- la carte IGN au 1/100000^e Abbeville-Calais;
- la carte IGN 101 - Top 250 - Pays du Nord, Picardie.

La Top 25 2104 E1, relative au Parc Naturel Régional, facilite l'organisation de randonnées aussi bien dans les deux forêts voisines d'Hardelot que dans celle de Boulogne et de Desvres. Le tracé du GR 121 et celui du Tour du Boulonnais se détachent nettement.

■ **GUIDES ET TOPOGUIDE**

Casterman : Somme et Pas-de-Calais.

A paraître : A la découverte du Pas-de-Calais et du Kent - PR 41 - Circuits de promenades et de randonnées.

Départ du refuge de l'Olan. En arrière-plan, le Vieux Chaillol (massif du Champsaur).



PHOTOS JEAN RIVA

Marche et vol en Valgaudemar

Une formule alliant deux approches de la montagne, la complicité de deux équipes et le confort d'une assistance. Avec les Écrins pour témoins.

NOUS avons identifié soixante-dix parapentistes autonomes possédant leur équipement au C.A.F. Paris Ile-de-France, et le projet de rando-parapente dans les Écrins en Valgaudemar n'a intéressé qu'un seul participant ! En effet, Jean-Pierre Fulgenzio, deux semaines avant le départ, a tout de suite été emballé par ce projet, suivant le concept d'Hubert Aupetit « Marche et vol ».

Préparatifs

Comme prévu, nous nous sommes retrouvés devant la maison du Parc des Écrins, le dimanche 7 août, à La Chapelle-en-Valgaudemar, pour une rando de quatre jours.

Notre groupe de six était constitué de quatre amis randonneurs et de deux parapentistes. Inutile de vous expliquer la différence de poids entre un sac de parapentiste-randonneur et celui d'un simple randonneur. Il suffit tout simplement de multiplier par deux.

Nous descendons sur Villar-Loubière avec les deux voitures et les disposons sur le parking, au départ du GR 54 menant au refuge des Souffles. Les 950 mètres de dénivellée se

font tranquillement sous les derniers rayons du soleil.

Remarque importante : il n'y a aucune interdiction de voler dans le Parc des Écrins. Le site est choisi suivant son niveau, en prenant les précautions habituelles pour les atterros qui suivent ponctuellement la route de la vallée du Valgaudemar, une des plus belles du massif des Écrins.

Sans bavure

Lundi 8 août, nos amis randonneurs feront l'aller-retour col de la Vaurze - refuge des Souffles (600 mètres de dénivellée) et auront le spectacle des hommes volants. Le vent météo nous est défavorable mais, par chance, la brise de pente va nous permettre de nous préparer au-dessus du col, à l'aplomb du pic des Scies de Sainte-Anne. Jean-Pierre dispose son aile sur la caillasse; celle-ci reste bien étalée le temps de sa préparation rationnelle et, en trois pas, il exécute un décollage sans bavure.

Je n'ai pas la même chance de disposer mon aile du premier coup et, au fur et à mesure de

ma préparation, celle-ci se permet de glisser, se tasser, se recroqueviller. Résultat : un bel accordéon, les suspentes enlacent les rochers et mes allers et venues provoquent de petites avalanches de pierrailles ! Le temps passe et la radio m'informe que Jean-Pierre s'apprête déjà à atterrir sur le petit pré de Villar-Loubière. Nous avons repéré une biroute de fortune sur ce pré, installée par un habitué du coin. Une fois atterri, Jean-Pierre me signale que le vent de vallée a déjà forcé et qu'un fort gradient nous attend pour les trente derniers mètres. Je lui réponds que je galère encore pour la préparation, mais, « miracle », deux anges parapentistes-randonneurs qui arrivent de la vallée de Valjouffrey ont pitié de mes difficultés et, en trente secondes, s'occupant chacun d'un côté – ailes, suspentes, élévateurs – me voici en position pour un parfait décollage école.

Ils ne se privent pas de blaguer sur la non accoutumance des parapentistes parisiens. Eux se permettent de faire de la « cross-rando ». Partis des Deux-Alpes, ils doivent atterrir ce soir le plus près possible du refuge Xavier Blanc, au-dessus de La Chapelle-en-Valgaudemar. Avec cette super assistance, je décolle à mon tour, ayant tout juste le temps de faire un petit signe à nos amis randonneurs, entassés au col de la Vaurze.

Vol magnifique de 1500 mètres de dénivellée, dans ce cirque panoramique, sous le pic des Souffles. Au changement de cap pour Villar-Loubière, une petite fermeture droite me rappelle que nous sommes en vol montagne, et qu'il faut s'appliquer à tenir compte des convergences et mélanges de brises et vents de vallée. J'ai largement le temps de poursuivre vers le bas de la vallée de la Loubière et de revenir vent de cul sur le village. Un atterrissage sans problème près de Jean-Pierre, qui a déjà plié son aile, et nous avons la surprise de rencontrer l'habitué de la vallée, propriétaire de la biroute, qui nous accueille en nous expliquant ses projets de cross vers le pic Turbat. Petite navette de dépose d'une voiture près de la maison du Parc de La Chapelle, et nous remontons dans la foulée au refuge des Souffles.

Deuxième vol

Pure rando le mardi 9 août : étape de liaison vers le refuge de l'Olan, par le lac Lautier (baignade) et le pas de l'Olan. Très belle traversée sous le pic Turbat mais, au pas de l'Olan, le vent fort et en rafales ne nous permet pas d'envisager de rejoindre le refuge, par un petit vol de 300 mètres.

Mercredi 10 août. Descente des randonneurs sur La Chapelle-en-Valgaudemar par le raide sentier escarpé : 1300 mètres de dénivellée. Entre deux petites rafales, nous décidons de décoller sous le refuge de l'Olan, à la cote 2088 m, pour un vol de 1000 mètres sur La Chapelle-en-Valgaudemar. Jean-Pierre, toujours prêt le premier, nous fait, à son insu, une démonstration de décollage avec prise d'ascenseur en marche et grande courbe sur

l'aire de décollage, avant de mettre le cap sur la vallée. Je prends le temps d'admirer son vol et, à l'aplomb du village, je remarque que ses 360 ne le font pas descendre ! Ne le distinguant plus, et la radio restant muette, je décide de partir. L'aérologie est bizarre : petites rafales entrecoupées de vent nul. Je profite d'une petite bouffée pour partir en quelques pas. Avant le carrefour des trois vallées, je me fais brasser, tabasser, et subis un mélange de cisaillements et de dégueulantes qui m'obligent à rester vigilant et à garder le cap, puis c'est la délivrance lorsque je me trouve à l'aplomb de La Chapelle. Quelques allers et retours tranquilles et je me pose en douceur à la limite d'un champ moissonné.



Atterrissage boisé

Je préviens par radio que je viens d'atterrir et demande à Jean-Pierre où il se trouve. Immédiatement, il me répond qu'il a atterri dans un arbre près de Villar-Loubière, et se démène pour décrocher son aile. En effet, une demi-heure avant moi, pour descendre, il avait décidé de poursuivre au maximum en cross vers sa voiture, mais le petit pré qu'il avait visé étant trop étroit, il fut obligé d'embrasser un bel arbre, sans autres dommages qu'un caisson déchiré.

Nous remontons à La Chapelle chercher les randonneurs qui ont galéré dans la longue ●●●

Sous le refuge de l'Olan

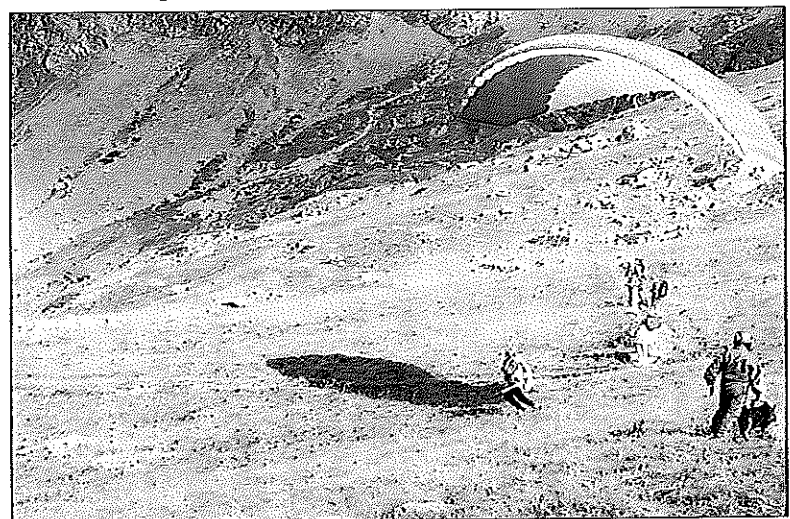

●●● descente. Remontée rapide avec les deux voitures au parking du Gioberney, au pied du grand cirque et de la cascade du Voile de la Mariée. Le temps se gâte, et c'est sous la pluie que nous prenons le départ pour le refuge du Pigeonnier. Deux petites heures, et nous arrivons pour dîner dans ce beau petit refuge.

Objectif : monter au col du Gioberney avec les randonneurs et, à la descente, trouver une pente propice au décollage.

Vers les barbules

Jeudi 11 août : départ à 6 h 30 et direction col du Gioberney, en plein brouillard. Celui-ci se lève petit à petit mais, à l'altitude de 3000, 200 mètres sous le col, le plafond est encore très bas. Nous n'avons aucun intérêt à continuer vers les barbules, et nous redescendons sagement. Une belle pente herbeuse m'invite à préparer le dernier vol, face à un vent de sud, mais pas de brise car pas de soleil. Presque prêt, un gros nuage m'arrose et je plie bagage rapidement. C'est fini, la dernière opportunité de voler est passée et, dans la descente, nous subissons un fort vent de vallée qui me confirme la bonne décision de ne pas m'être aventuré dans cette « machine à laver ».

J'aurais volé tout seul, car Jean-Pierre était encore avec nous pour le plaisir de la rando avant de se précipiter vers Aix-en-Provence pour la réparation de son aile. Avant de rejoindre nos voitures, nous profitons des bonnes framboises sauvages qui bordent le sentier, petite consolation offerte par la montagne.

Des projets alléchants

L'approche des sites n'étant pas trop longue, avec notre fardeau à porter, l'expérience s'est révélée encourageante. Nous avons apprécié l'ambiance amicale le soir au refuge, avec les retrouvailles équipe parapentistes et équipe randonneurs, celle-ci permettant en arrière-plan d'assurer un éventuel problème d'assistance, avec la satisfaction de progresser tranquillement (seulement les vivres de course, poids oblige) et, le soir de trouver un hébergement réparateur dans les refuges.

Dans le même style, nous étudions de nouvelles étapes pour parcourir les sites : cime du Diable (atterro à Vénosc), refuge du Soreiller (atterro aux Étages), tête de la Maye (atterro à La Bérarde) et, pourquoi pas, pour finir, le dôme des Écrins avec atterro à La Bérarde.

Nous avons un certain nombre de mois devant nous pour en parler, formuler avantages et inconvénients, et construire un nouveau projet alléchant, dans le style « marche et vol ».

JEAN RIVA

ESCALADE

BEAUFORTAIN

Une oasis de gneiss : la Tête de Lion

Auteur de cet article, Emmanuel Ratouis est également l'ouvreur, avec B. Martel, d'une fort belle voie à Glandasse, «Cosa Nostra» (380 m, ED+, 6c obligatoire) et d'une petite dernière, «Bleu citron», aux Vuardes, au-dessus de Cluses (250 m, TD+, 6a obligatoire).

PLUS discrète que sa voisine la Pierra Menta, parce qu'encastée dans une colline et ne se détachant donc pas dans le ciel, la Tête de Lion réserve néanmoins de très belles longueurs d'escalade sur un rocher exceptionnel pour le Beaufortain où, d'ordinaire, le schiste est roi. Parfois même, avec un soupçon d'imagination – il manque juste un peu de blanc autour –, on pourrait se croire à l'Envers des Aiguilles. Cette petite oasis de gneiss paraît d'autant plus curieuse quand on se donne la peine d'observer de quel matériau est constituée la Pierra Menta, cinq cents mètres plus loin : une sorte de conglomérat, excellent au demeurant, où se côtoient schistes et galets de silex cimentés par un calcaire tantôt gris, tantôt orange.

Du sommet de la Tête de Lion, on domine le magnifique site du barrage de Roselend, même si on ne parvient pas à voir le lac dans son intégralité. On est ici au cœur des alpages du Beaufortain, où se fabrique le Beaufort d'été, un petit coin de paradis où il fait encore bon vivre.

Accès

Le même que pour la Pierra Menta lorsque l'on vient du barrage de Roselend. C'est-à-dire en une heure et quart environ par le GR 5, si on laisse la voiture aux

chalets de Treicol, ou bien en 30 à 40 minutes par le même GR si on décide de hisser la voiture jusqu'au replat situé juste avant les chalets de Presset (4x4 chaudement recommandé).

Lorsqu'on parvient au dernier replat avant le col du Bresson, où la face est entièrement visible, ne pas chercher à obliquer tout de suite en direction de la paroi, mais quitter le GR pour emprunter sur la gauche une sente qui part à l'horizontale jusqu'à l'aplomb de la paroi. Suivre ensuite les cairns pour monter au mieux dans le pierrier qui mène à l'attaque des voies.

Descente

- En quatre rappels sur goujons pour les voies de la Tête de Lion. Corde de 100 mètres **indispensable**.

- En cinq rappels sur goujons pour *Chair et cuir*, située juste à gauche. Corde de 100 mètres **indispensable**.

Ensoleillement

Étant donné l'orientation ouest de la paroi, il est fortement conseillé de l'aborder vers midi si l'on veut bénéficier d'un bon ensoleillement. Pour *Chair et cuir*, il est préférable d'attaquer vers 14 heures.

EMMANUEL RATOUIS

Devoir de vacances : le bac Physique 94 en... Nouvelle-Calédonie

Un alpiniste mal assuré sur un rocher A désire « penduler » pour gagner une plate-forme B plus confortable.

Pour cela, il se laisse partir « dans le vide », sans vitesse initiale, suspendu à sa corde fixée en un point I par son compagnon de cordée.

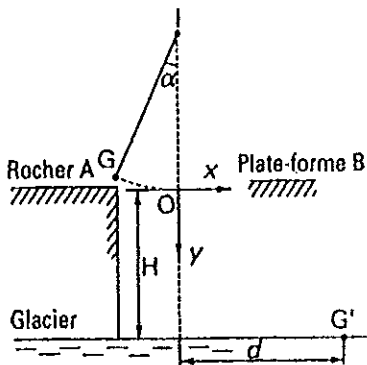

- On suppose que l'intensité du champ de pesanteur a pour valeur : $g = 10 \text{ m} \cdot \text{s}^{-2}$.
- On néglige l'action de l'air sur l'alpiniste.
- L'alpiniste a une masse de 80 kg ; son centre d'inertie est le point G ; $IG = l = 10 \text{ m}$.
- On néglige la masse de la corde devant la masse de l'alpiniste.
- Le référentiel terrestre sera considéré comme étant galiléen.
- L'angle que fait la corde avec la verticale a pour valeur $\alpha = 40^\circ$ lorsque l'alpiniste se laisse « penduler ».

1. Quelles sont les caractéristiques du vecteur vitesse \vec{v}_0 du point G de l'alpiniste lorsque celui-ci passe par la verticale de I en O ? Déterminer v_0 numériquement.

2. Quelle est la tension de la corde quand G est en O ? Déterminer sa valeur numérique.

3. Au moment où l'alpiniste passe par la verticale, son piolet mal fixé quitte le sac. Il tombe jusqu'au glacier situé à $H = 250 \text{ m}$ plus bas. On suppose que le centre d'inertie G' du piolet commence son mouvement en O avec la vitesse \vec{v}_0 .

a) Établir l'équation de la trajectoire du centre d'inertie G' du piolet dans le repère (Ox, Oy) .

b) A quelle distance d de la verticale passant par O le centre d'inertie G' du piolet touche-t-il le glacier ?

LIBRE OPINION

Scoop à Bouilland : Zorro est arrivé

Réponse à l'article « Bouilland, un Vercors miniature » paru dans Paris-Cham' n° 113 d'avril-mai.

A PRES Alpi-Rambo I et Verticalor II, voici Zorror III qui débarque, dépêché par les hautes instances de Mad C.A.F. Émissaire plus rusé, car masqué, il arrive à pas de loup pour remettre les impies dans le droit chemin et marquer de son célèbre Z une falaise jusque-là indomptée. Un Z qui veut dire zéro !

Eh oui, un zéro pointé, dame Corvée. Sans doute pensiez-vous jouer le rôle de médiatrice providentielle, volant au secours d'une Bourgogne si profonde que les Lettres ne s'y sont point risquées.

Depuis le temps que vous en rêviez d'un tel site et de ses secrets, d'un trou de verdure où chante une rivière (*dixit* Arthur Rambo I), tous ces ingrédients délicieux qui permettent à coup sûr de réussir la sauce à laquelle sera dégusté un plat déjà concocté. Servez chaud avec une déco perso et le tour est joué ! Bon appétit !

On a flatté son ego, ravivé son image, pourtant le résultat n'a-t-il pas un arrière-goût amer ? Vous repartez dans vos quartiers l'inconscience tranquille, en laissant derrière vous brûler Bouilland fumant.

Ah, si nous avions pu dialoguer, vous auriez pu apprendre que *Falco Peregrinus* n'est pas le seul à être menacé dans l'histoire, puisque le support même de votre activité épisodique est sans doute plus fragile que l'oolithique dont vous le targuez.

Avec les missionnaires des premières croisades sus-citées, les pourparlers furent possibles, alors qu'eux avaient

certainement plus à y gagner. Mais peut-être vous exprimiez-vous dans un dialecte que nous n'entendons point.

Alors pourquoi ce « silence des mots qui laisse la place aux maux » ?

Nous aurions pu, en présence d'une dame, retirer nos peaux de bête et collaborer autour d'un romanée-conti 47, qui sait ! C'eût été avec plaisir, mais l'heure est à la reconstruction, car c'est un édifice de près de quinze ans que vous avez ébranlé à sa base, sans doute par ignorance, du moins nous l'espérons.

Depuis tout ce temps, nous marchions en équilibre précaire sur une corde raide reliant la mairie, les propriétaires, les chasseurs et le FIR ; ménageant les susceptibilités des uns, respectant les interdictions des autres et équipant avec nos propres deniers afin de rester un tant soi peu libres de nos méfaits et gestes.

Putain, quinze ans pour gagner la confiance et l'accord tacite de tous ceux qui se seraient volontiers passés de publicité ! Le bouche à oreille permettait de limiter efficacement un déferlement massif. Nous avons dû renoncer, à contre-cœur, au topo pourtant tout prêt et à ses retombées pécuniaires alléchantes pour adopter la méthode du « nom-quotation » au pied des voies, cela afin que personne ne soit lésé.

Cette démarche anachronique, marquée évidente d'abnégation, aurait dû mettre la puce à l'oreille à l'auteur et

l'interpeller quelque part, elle qui semble exclure toute présence humaine dans son descriptif idyllique.

Aimez-vous à ce point ces oiseaux et ces lieux

Que par amour aveuglée, vous en oubliâtes

Les humbles garants de cette paix délicate ?

Loïn de nous l'idée d'une quelconque reconnaissance. L'équipement doit être et rester par essence une action altruiste et désintéressée. Pourtant, il semblerait que la liberté de grimper a ses obligations que la consommation ignore.

Nos directives étaient simples : éviter tout tapage autour du site, le garder en l'état et faire respecter l'interdiction. Hélas, mille fois hélas, l'info de l'article est remontée jusqu'au Q.G. de la Commandantur. Résultat des courses : réunion au sommet et, pour nous, descente aux enfers.

Verdict sans appel : Combe à la Vieille interdite, sursis pour le reste de la falaise où l'escalade reste tolérée, tout du moins à cette condition près : camping sur le plateau *streng verboten* !

Par la faute de quelques zélés qui invoquent la liberté de presse, notre terrain de jeu risque de fondre comme neige au soleil. Mais sachez bien que notre sens de la diplomatie pourrait en subir les mêmes effets. Qu'on se le dise !

Merci et encore bravo !

Les équipiers : René Hopf, Gilles Deschamps, Jean-Yves Salin

Visite à Pierre Pilo, peintre et alpiniste

PUISQUE la peinture, quand elle évoque la montagne, meuble les meilleurs moments de notre existence, il n'est pas surprenant que nous ayons tenté, en compagnie d'un double pratiquant, membre du C.A.F., d'approfondir les rapports étroits entre deux domaines d'expression essentiels.

La connaissance de Pierre Pilo, simultanément artiste, alpiniste et pédagogue, a été naturellement facilitée par notre commune appartenance au Club, certes, et par notre commun amour de la forêt. Membre de notre association, il a d'ailleurs exposé dans les locaux de l'avenue de Laumière en 1993, et vendu quelques toiles à ses fidèles amateurs.

Savoie ou Ile-de-France

Il peint en Vanoise, en Tarentaise, sans toutefois bannir d'autres parties de l'Hexagone. La liste de ses lieux d'exposition est éloquent; il est présent au Salon de l'Ile-de-France et ses œuvres décorent notamment les salons du restaurant de la Franche-Comté (2, avenue de la Madeleine à Paris). Mais il ne se contente pas de fixer des paysages sur la toile, il dispense également des cours « sur le terrain », localisés suivant les saisons en Savoie ou en Ile-de-France. Ces séances pédagogiques et pratiques invitent des débutants ou des amateurs confirmés à entraîner leur œil à l'acquisition de la « perspective chromatique ». (Il recevra volontiers les adhérents intéressés : tél. 30 21 80 85)

Primitivement, je m'étais promis d'orienter cet entretien sur le contenu et la justification d'une appellation trop couramment utilisée, celle de « peintre de montagne ». En fait, elle désigne plutôt un classement, une confrérie – qui sait, une secte? – le français ayant, semble-t-il, une prédilection pour l'insertion des êtres dans une catégorie précise! Pour sa part, Pierre Pilo se reconnaît bien dans la désignation de « peintre de montagne ». De façon lapidaire, il résume son domaine d'exercice paysager par la trilogie montagne - Bretagne - campagne, qui laisse encore de côté son activité dans le bestiaire sauvage ou domestique et dans la nature morte (scènes d'intérieur).

Pour cerner la personnalité artistique de Pierre Pilo, je

ne crois pas mieux faire que de reproduire les réflexions d'un journaliste versaillais, Guy Noël, récemment disparu : « *Il joue infiniment avec les bleus, les ocres, les violets et les blancs. Il ose des roses soutenus, des verts atténués, toujours le grand jeu des reflets* ». C'est dans un vaste séjour, à son domicile, prolongé à l'extérieur par une longue perspective que borne le dôme de Sainte-Sophie de Versailles, que ma longue confrontation avec son œuvre s'est produite. J'ai contemplé notamment des parois sombres de l'ubac, des coulées engoncées entre deux versants avec la complicité de bouleaux ou de hêtres, ou encore l'émergence d'un chalet, rendu insolite par sa robe fauve. Ces visions successives m'ont tout naturellement reporté à une remarque de Jean Paulhan : « *C'est dans les œuvres sorties de sa main que l'homme éprouve la présence d'un mystère* ».

De temps en temps, Pierre Pilo, en me confiant un tableau, m'invitait avec insistance à me déplacer dans ce vaste salon, chargé de ce précieux bagage. Suivant la place que j'occupais, et jouant avec les reflets procurés par un après-midi automnal généreusement baigné de lumière, tel détail se détachait, des jeux d'ombre intervenaient ou, au contraire, alternativement brutale ou défaillante, la lumière escamotait des détails essentiels. Une expérience qu'on voudrait pouvoir mettre en pratique dans un musée...

Coup de cœur

Tandis que se succédaient peintures à l'huile, aquarelles, pastels, nous nous livrions à l'évocation de chefs-d'œuvre caractéristiques ou bien dissertions sur les travaux du physicien et chimiste Michel Chevreul. Et Pierre Pilo de quérir dans sa bibliothèque un ouvrage technique, ne manquant pas

de rappeler qu'un tableau résulte de l'étude approfondie de la nature et de la maîtrise du métier, bien au-delà des théories scientifiques... A quoi il faut ajouter, bien entendu, le grand coup de cœur initial!

J'ai ensuite demandé à Pierre Pilo son avis sur l'opinion d'un critique d'art : « *S'il arrive que les mots, qui expriment la pensée, la trompent en même temps, en revanche il ne viendrait à l'idée de personne de soutenir que rouge veut dire bleu* ». Pilo m'a fait la réponse suivante : « *C'est donc un problème de définition et d'expression. Si la peinture définit, la physique, elle, définit et impose des normes. Certes, la fréquence 7000 angström définit le rouge; certes, la fréquence 4800 angström définit le bleu. Mais est-ce que tout est dit pour autant? Par delà la science, nous restons des hommes et par surcroît des individus, disons assez présents. En fait, chaque œil voit son rouge et, à la limite, certains souffrent même de daltonisme. On sait que la perception dépend également de la distance d'observation, de l'éclairage, de la fatigue. Oui! chaque œil voit 'son' rouge. Mon œil droit même, ne voit pas le rouge de l'œil gauche. D'ailleurs, vers 6000 angström, se produit la fusion du bleu et du rouge. Résultat? Une valeur 'prune' sans doute et, in fine, il reviendra encore à l'artiste de la traduire, de la proposer, sinon de la définir* ».

Reconnaissons que Pierre Pilo a cette qualité de remettre en cause les assertions, les « choses » anciennes. Il est donc bien dans sa fonction d'artiste, d'homme libre (libre de s'exprimer). Il restitue bien nos montagnes. Je le crois sincère, non systématique, et il a donc mis à mal mes convictions initiales, d'où l'intérêt de cette rencontre.

Trois heures d'entretien et d'observation! Ce laps de temps a dû paraître bien court puisque nous avons été communément surpris par l'irruption de la pénombre. En l'occurrence, j'ai volontiers reconnu que notre association compte bien en Pierre Pilo un « peintre de montagne », verdict confirmé ensuite par la visite de deux de ses expositions, l'une à Versailles, l'autre dans la galerie du Groupe des Peintres du Marais, rue François-Miron.

MARIUS COTE-COLISSON



Pierre Pilo : le marais, près de Bourg-Saint-Maurice.

Vie et activités des Clubs Alpins d'Ile-de-France

F. Niveau facile : 16 à 25 km
Allure modérée (3 à 3,5 km/h)
M. Niveau moyen : 23 à 30 km
Allure normale (4 km/h)
SO. Niveau soutenu : 25 à 35 km
Allure soutenue (4,5 à 5 km/h)
SP. Niveau sportif : 30 à 35 km
Allure rapide (5 à 6 km/h)

COMMUNICATION IMPORTANT

Il est rappelé que pour des questions d'assurance, les sorties mentionnées sur ce bulletin sont réservées aux membres du C.A.F. à jour de leur cotisation.

Par conséquent, nous demandons aux adhérents de bien vouloir se munir de leur carte à chaque sortie.

Nous comptons sur votre habituelle compréhension et vous en remercions par avance.

BAL DE LA RANDONNÉE 1995

SAMEDI 21 OCTOBRE

Inscriptions et renseignements au secrétariat

C.A.F. PARIS ILE-DE-FRANCE

RANDONNÉE

Responsable de l'activité :
Michel Lohier

Jeunes Randonneurs

Les randonnées «J.R.» ci-dessous sont recommandées aux membres âgés de 20 à 35 ans pour leur permettre de se retrouver entre eux. Ces randonnées sont organisées par les jeunes organisateurs de l'association C.A.F. Ile-de-France.

▲ Dimanche 6 août

RANDO A L'OMBRE! Antoine Laubie
Paris-Nord, 8 h 8 pour Longpont (visite). Forêt de Retz, Montgobert, Villers-Cotterêts. Retour à Paris : 18 h 51. 28 km. SO. Carte IGN 2512 OT.

▲ Dimanche 20 août

PAS DE POTION MAGIQUE POUR OBELIX!
Catherine Gourcerol
Paris-Nord, 8 h 40 (à vérifier) pour Chantilly. Royaumont, bois de Bonnet, Orry-la-Ville. Retour à Paris vers 18 h 30. 25 km. M. Carte IGN 2412 OT.

▲ Nuit du vendredi 25 au samedi 26 août

VOYAGE A TRAVERS L'ESPACE ET LE TEMPS.
Philippe Mosnier
Paris-Nord, 21 h 49 pour Creil. Observation du ciel avec l'aide d'un astronome amateur. Chantilly. Retour à Paris : 9 h 15. 28 km. SO. Cartes IGN 8 et 9.

▲ Dimanche 3 septembre

TOUR DU GR 1 (étape n°3). Jean-Marc Riquet
Paris-Saint-Lazare, 8 h 32 pour Vernouillet. Evécquemont, Sagy, Us. Retour à Paris : 19 h 11. 25 km. M. Cartes IGN 2213 OT et 2214 ET.

LA FONTAINE DES GOBELINS. François Mayade
Paris-Montparnasse, 8 h 54 ou ligne C du RER Invalides, 9 h 4 pour Saint-Quentin-en-Yvelines (aller et retour). Rendez-vous à l'arrivée. Retour à Paris : 13 h 36. 13 km. SO.

▲ Dimanche 10 septembre

LE POTAGER MAGIQUE DE PATATOR. Hervé Baylot
Paris-Montparnasse, 8 h 3 pour Rambouillet (aller et retour). Moutiers, Clairefontaine. Retour à Paris : 17 h 47. 30 km. SO. Carte IGN 2215 OT.

BUTTES ET ÉTANGS EN HUREPOIX. Joël Lelièvre
Paris-Montparnasse, 8 h 3 pour Rambouillet. Étangs de l'Or et de la Tour, buttes d'Auffargis, Le Perray-en-Yvelines. Retour à Paris : 18 h 38. 31 km. SO. Carte IGN 2215 OT.

▲ Dimanche 17 septembre

SORTIE ACCUEIL.
Catherine Gourcerol et Maurice Picollet
Paris-Lyon, 9 h 6 (à vérifier) pour Bois-le-Roi. Rives de la Seine, Samois, Tour Denecourt, Fontainebleau. Retour à Paris vers 18 h 30. 20 km. F. Carte IGN 2417 OT.

▲ Dimanche 24 septembre

LES « MONTAGNES » DE COMPIÈGNE. Pascal Berger
Rendez-vous Paris-Nord, 7 h 20 (billet de groupe : prévoir appoint, 112 F environ). Parcours en forêt de Laigue et de Compiègne. Retour à Paris : 18 h ou 19 h. 31 km. SO. Carte IGN 403.

▲ Dimanche 1^{er} octobre
RENDEZ-VOUS D'AUTOMNE.
Voir Rando pour tous, page 12.

▲ Samedi 28 octobre au mercredi 1^{er} novembre
(Toussaint)

APRÈS LE ZAMBÈZE, LA CORRÈZE.
Bernadette Parmain
SO. Programme et inscriptions au Club.

Rando-camping et bivouac

Randonnées avec camping ou bivouac dans un lieu sauvage. Pour se renseigner, téléphoner préalablement à l'organisateur. Possibilité d'accueil si pas de tente après accord. Inscriptions auprès du secrétariat.

▲ Samedi 9 et dimanche 10 septembre

LE FEU SACRÉ. Alain Nédellec
Entre Picardie et Champagne. Renseignements au 47 29 18 67. M. Programme et inscriptions au Club.

▲ Samedi 30 septembre et dimanche 1^{er} octobre

UN WEEK-END PAS INTÉRESSANT.
Bernadette Parmain
Lieu à définir. Renseignements et inscriptions au 40 38 20 80. 45 km en deux jours. M.

Randonnée pour tous

▲ Dimanche 6 août

CLIN D'ŒIL À LA CÔTE D'ALBÂTRE.
Christiane Mayenobe
Paris-Saint-Lazare, 7 h 30 (à vérifier) pour Fécamp. Yport, Étretat, Bréauté-Beuzeville. Retour à Paris : 21 h 50. 16 km. F. Billets individuels. Baignade possible (plage de galets...). Car SNCF entre Étretat et Bréauté. Tous renseignements au 47 97 99 60.

ENTRE MARNE ET GRAND MORIN.

Pierre Chambert
Paris-Est banlieue, 8 h 27 (à vérifier) pour Meaux, Crécy-la-Chapelle, Moulin de Prémol, Guérard-la-Celle. Retour à Paris : 19 h 2. 27 km environ. M. Carte IGN 2514 O.

BRIE BOISÉE. Geneviève Lacroix

Paris-Est, 7 h 58 pour Chailly-Boissy-le-Châtel (aller et retour). La Maltournée, le Grand Morin. Retour à Paris : 19 h 2. 22 km. M. Carte IGN 2514.

▲ Du samedi 12 au mardi 15 août

LE COTENTIN SAUVAGE.

Philippe Mosnier
Du cap de la Hague au Nez de Jobourg. SO. Programme et inscriptions au Club.

▲ Dimanche 13 août

RANDO PHOTO EN FORÊT DE FONTAINEBLEAU.

Louis Travers
Paris-Lyon, 8 h 29 pour Bois-le-Roi (aller et retour). Rendez-vous à l'arrivée. Cuvier-Châtillon, gorges d'Apremont (où auront lieu les prises de vues). 25 km environ. M. Carte IGN 2417 OT.

AOÛT, RA, MAZDA. Claude Amagat

Paris-Lyon, 8 h 29 pour Saint-Mammès. Parcours en forêt. Nangis. Retour à Paris-Est : 19 h 11. 36 km. SO.

▲ Dimanche 20 août

ENCORE DOURDAN. Pierre Deconde

Paris-Austerlitz, 8 h 57 pour Saint-Chéron. Le Marais, Dourdan. Retour à Paris : 17 h 20. 20 km. F. Carte IGN 2216.

CHEZ DIANE DE POITIERS. Jean Delonnel

Paris-Montparnasse, 8 h 15 pour Dreux. Rendez-vous à l'arrivée. Montreuil, Anet (visite du château), Bueil. Retour à Paris-Saint-Lazare : 19 h 44. 26 km. M.

QUELQUES BRASSES! Mustapha Bendib

Paris-Lyon, 8 h 29 pour Bois-le-Roi. Route du Renard, Fontainebleau. Retour à Paris : 15 h 37. 20 à 23 km. SP + une heure de piscine.

▲ *Dimanche 27 août*

DONJONS AUTOUR DE BLEAU. Jean-Maurice Artas
Paris-Lyon, 9 h 6 pour Nemours. Grez-sur-Loing, Fontainebleau. Retour à Paris vers 18 h 30. 25 km. M. Carte IGN 2417 OT.

FORÊT DE MALVOISINE ET VALLÉE DE L'AUBETIN.

Geneviève Lacroix

Paris-Est, 7 h 58 pour Faremoutiers (aller et retour). Touquin, Sainte-Aubierge. Retour à Paris : 19 h 2. 28 km. M. Cartes IGN 2514 et 2515.

RANDONNÉE SYLVICOLE. Joël Lelièvre

Paris-Est, 8 h 16 pour La Ferté-Milon. Le Platane Saint-Antoine, le Hêtre aux Amours, Vaumoise. Retour à Paris-Nord : 18 h 55. 30 km. SO. Carte IGN 2512 OT.

▲ *Samedi 2 et dimanche 3 septembre*

DYTES, SI ON ALLAIT FAIRE UN TOUR DU CÔTÉ DES TROGLOS?

Françoise Gougis-Lama-Solet

Programme et inscriptions au secrétariat. M.

▲ *Dimanche 3 septembre*

AU PAYS DE GOËLE ET DU MULTIEN.

Pierre Chambert

Paris-Nord banlieue, 8 h 16 (à vérifier) pour Dammartin-Juilly-Saint-Mard. Montgé-en-Goële, Monthyon. Retour à Paris-Est : 19 h 2. 22 km. M. Carte IGN 2413 E.

PARCOURS INÉDIT EN FORÊT DE FONTAINEBLEAU.

Louis Travers

Paris-Lyon, 8 h 29 pour Melun. Rendez-vous à l'arrivée. Barbizon, Rochers des Sablons, de Milly et des Voleurs. Gorge aux Chats, Barbizon (les participants avec voiture sont priés de se faire connaître pour le transport entre Melun et Barbizon). Tél. 60 66 22 71. 25 à 30 km. M. Carte IGN 2417 OT.

▲ *Nuit du vendredi 8 au samedi 9 septembre*

LUNE DE MIEL. Didier Roger

Paris-Nord, 23 h 16 (à vérifier) pour Compiègne. Brame du cerf en forêt. Crépy-en-Valois. Retour à Paris : 9 h 26 le samedi matin. 30 à 35 km. SO. Infos au 45 77 10 40.

▲ *Samedi 9 et dimanche 10 septembre*

SORTIE ENFANTS (nocturne en faons).

Thierry Pain

Samedi, rendez-vous à 16 h 30, gare SNCF de Bois-le-Roi. Randonnée nocturne par Apremont et Trois Pignons. Bivouac. Dimanche, rendez-vous à 9 h 30, gare SNCF de Maisse. Renseignements au 45 34 49 53. Carte IGN 2417 OT. Lampe, duvet.

▲ *Dimanche 10 septembre*

LA COLLÉGIALE DE CHAMPEAU. Pierre Dilgard

Paris-Est, 9 h 9 pour Verneuil (aller et retour). Andrezel, visite de la collégiale. Retour à Paris : 19 h 11. 22 km. F.

UNE CARTE... UNE BOUSSOLE. Henry Recht

Paris-Lyon, 8 h 29 pour Bois-le-Roi (aller et retour). Forêt de Fontainebleau. Retour à Paris vers 18 h 30. F. Carte IGN 2417 OT.

LES CÔTEAUX DE LA MARNE. Robert Camhi

Paris-Est, 10 h 13 pour Nanteuil-Saacy. GR 11 A, Nogent-l'Artaud, Châteauneuf-Thierry. Retour à Paris : 19 h. 23 km. M. Carte IGN 9.

ENCORE LE VEXIN. Pierre Marbot

Paris-Saint-Lazare, 9 h 15 (à vérifier) pour Magny-en-Vexin (changement à Chars). Guiry, Santeuil-le-Perchay. Retour à Paris : 17 h 39. 23 km. M. Carte IGN série verte n° 8.

LA TRANSBELLIFONTAINE. Philippe Mosnier

Paris-Lyon banlieue, 8 h 4 pour Melun. Traversée de la forêt de Fontainebleau du nord au sud, Nemours. Retour à Paris : 19 h 7. 38 km. SO. Carte IGN 2417 OT.

LES FALAISES DE LA SEINE. Claude Ramier

Paris-Saint-Lazare, 7 h 42 pour Mantes-la-Jolie. Rendez-vous à l'arrivée. Vétheuil, La Roche-Guyon, Bonnières. Retour à Paris : 18 h 50. 32 km. SO. Cartes IGN 2113 E et O.

▲ *Jeudi 14 septembre*

PAS DE TITRE (rando à la carte).

Alfred Wohlgroth

Pour informations et programme, téléphoner la veille entre 18 h et 19 h 30 au 48 71 80 01. M ou F, éventuellement SO.

▲ *Samedi 16 septembre*

CARTOGRAPHIE ORIENTATION.

Maurice Picollet

Paris-Lyon, 9 h 2 (à vérifier) pour La Ferté-Alais (aller et retour). Videlles-Mondeville. Retour à Paris : 18 h 30. 20 km. F à M. Carte IGN 2316 ET et boussole nécessaires.

▲ *Samedi 16 et dimanche 17 septembre*

JOURNÉES DU PATRIMOINE :

POITOU PRÉROMAN ET ROMAN.

Alfred Wohlgroth

M. Programme et inscriptions au Club.

▲ *Dimanche 17 septembre*

PARCOURONS LES BOIS DU SECTEUR EN TOUTES DIRECTIONS. Denise Devez

Paris-Nord, 8 h 16 pour Ormoy-Villers (aller et retour). La Pierre Glissoire. Retour à Paris : 17 h 53. 22 km. F. Carte IGN 2512 OT.

LE LOING : SON CANAL ET SES ÉTANGS.

Sylvain Lécuyer

Paris-Lyon, 9 h 6 pour Moret. Observation d'oiseaux. Bourron-Marlotte. 20 km. F. Carte IGN 2417 OT.

JOURNÉE VAPEUR. Gilles Montigny

Paris-Est, 9 h 9 pour Longueville (aller et retour). Matin : randonnée en boucle de 12 km par Poigny. Après-midi : participation aux «portes ouvertes» du musée vivant du chemin de fer (locomotives à vapeur en activité + visite du dépôt de l'AJECTA). Retour à Paris : 19 h 11. 12 km + visite. F. Carte IGN 2616.

ACCUEIL NOUVEAUX ET FUTURS ADHÉRENTS.

Maurice Picollet et Catherine Gourcerol

Paris-Lyon, 9 h 6 (à vérifier) pour Bois-le-Roi. Rives de la Seine, Samois, Tour Denecourt, Fontainebleau. Retour à Paris : 18 h 30. 20 km. F. Carte IGN 2417 OT.

GIVERNY A LA BONNE HEURE. Michel Lohier

Paris-Saint-Lazare, 7 h 40 pour Vernon. Rendez-vous à l'arrivée. Giverny (visite payante), Tripleval, Bonnières. Retour à Paris : 18 h 29. 19 km. M.

L'EURE DE LA RENTRÉE. Philippe Olivier

Paris-Montparnasse, 8 h 18 (à vérifier) pour Dreux. Charpont, Nogent-le-Roi, Maintenon. Retour à Paris : 18 h 55. 29 km. SO. Cartes IGN 2015 E et 2115 O.

MAIS SI PHILIPPE, OLIVE Y EST !

Didier Roger

Paris-Montparnasse, 8 h 3 (à vérifier) pour Maintenon. Forêt de Rambouillet, Gazeran ou Rambouillet. Retour à Paris : 18 h 55. 35 km environ. SO.

▲ *Mercredi 20 septembre*

CREUX ET BOSSES. Roland Morisot

Paris-Lyon, 8 h 29 (à vérifier) pour Nemours (changement à Moret). Larchant, Bourron-Marlotte. Retour à Paris : 18 h 44. 26 km. M. Carte IGN 2417 OT.

RALLYE D'ORIENTATION

1^{er} ET 2 JUILLET

Cette année, il se déroulera dans le Jura vers Métabief.

Le samedi est prévue une initiation ou un perfectionnement à l'orientation (sur le terrain, en randonnée).

Le dimanche, rallye d'orientation tous niveaux.

Renseignements au 40 38 20 80.

GARES DE RENDEZ-VOUS

Rendez-vous trente minutes avant le départ du train.

LYON. Hall du rez-de-chaussée, devant le guichet 48.

AUSTERLITZ. Hall banlieue sous-sol, salle des Automatiques. Grandes lignes : devant les guichets.

MONTPARNASSE. Grandes lignes : devant les guichets. Banlieue : devant l'accès aux quais.

NORD. Hall du rez-de-chaussée, devant le guichet 20 des grandes lignes. Banlieue : rez-de-chaussée devant les guichets.

EST. Banlieue : devant les appareils automatiques. Grandes lignes : devant le bureau de renseignements.

SAINT-LAZARE. Salle des Pas Perdus, devant les guichets grandes lignes.

DENFERT-ROCHEREAU. Devant la gare du RER.

INSCRIPTION TARDIVE = WEEK-END ANNULÉ

La saison dernière, nous avons dû annuler plusieurs de nos sorties car nous devons confirmer, parfois plusieurs mois à l'avance, des réservations d'hébergement ou de transport. Malheureusement, au moment où nous devons engager financièrement le Club, nous n'avons pas l'assurance d'un remplissage correct de nos sorties.

L'inscription est ouverte deux mois à l'avance.

Merci d'être vigilants et de vous inscrire auprès du secrétariat le plus tôt possible.

Les organisateurs de randonnées

▲ Samedi 23 septembre

CONNAISSEZ-VOUS LUZARCHES? Michel Gollac
Paris-Nord, 9 h 40 pour Viarmes. Luzarches (visite), forêt de Coye, Orry. Retour à Paris : 16 h 30. 14 km. F. Carte IGN 2412 OT.

AU-DELÀ DE L'EAU.

 Michel Gollac

Paris-Nord, 9 h 40 pour Viarmes. Luzarches (visite), forêt de Coye, Bellefontaine, Survilliers. Retour à Paris : 19 h 30. 30 km. F + SO. Carte IGN 2412 OT.

▲ Dimanche 24 septembre

LA VALLÉE DE L'ESSONNE.

 Pierre Dilgard

Paris-Lyon banlieue, 8 h 2 pour Malesherbes. Par les vallons et les bosquets, Boutigny. Retour à Paris : 17 h 57. 22 km. F.

EN PICARDIE.

 Christiane Mayenobe

Paris-Nord, 8 h 16 (à vérifier) pour Crépy-en-Valois. Gilocourt, maison forestière de Saint-Sauveur, Le Meux-Croix-Saint-Ouen. Retour à Paris : 18 h 40. 24 km. F. Cartes IGN 2511 et 2512.

RENDEZ-VOUS D'AUTOMNE

Comme chaque année, nous vous invitons à participer nombreux à cette traditionnelle manifestation de rentrée.

Des sorties de différents niveaux convergeront vers le terre-plein du château de Plaisir (Yvelines) où s'effectuera le rassemblement des groupes entre 12 et 14 heures.

Une animation, avec tombola, sera organisée sur place (prévoir petite participation aux frais).

DÉPART DES SORTIES

7 h 36 de Paris-Montparnasse

Philippe Mosnier. 20 et 13 km. SO. Arrivée : La Queue-en-Brie. Retour : 18 h 38.

8 h 24 de Paris-Montparnasse

Joël Lelièvre. 14 et 12 km. M. Arrivée : Beynes. Retour : 18 h 8.

Claude Ramier. 14 et 16 km. SO. Arrivée : Saint-Cyr. Retour : 18 h 38.

8 h 54 de Paris-Montparnasse

Geneviève Salmon. 11,5 et 7 km. F. Arrivée : Saint-Cyr. Rendez-vous à l'arrivée. Retour : 17 h 8.

9 h 14 de Paris-Montparnasse

Pierre Deconde. 8 et 13 km. F. Arrivée : Villiers-Neauphle. Retour : 17 h 38.

Denise Deveze. 8 et 9 km. F. Arrivée : Plaisir-Grignon. Retour : 18 h 8.

Pierre Dilgard. 11 et 12 km. F. Arrivée : Villiers-Neauphle. Retour : 18 h 8.

Roland Morisot. 8 et 12 km. F. Arrivée : Villiers-Neauphle. Retour : 18 h 8 ou 18 h 38.

Catherine Gourcerol. 9, 10 et 11 km. M. Arrivée : Villiers-Neauphle. Retour : 18 h 38.

Jean-Marc Riquet. 10 et 15 km. M. Arrivée : Villiers-Neauphle. Retour : 18 h 38.

Guy Le Picart et Alfred Wohlgroth. 10 et 9 km. M. Arrivée : Villiers-Neauphle. Retour : 17 h 8.

Michel Lohier. 11 et 15 km. M. Arrivée : Villiers-Neauphle. Retour : 18 h 38.

SOUVENIRS D'ELSA TRIOLET ET DE LOUIS ARAGON.

Jean Delonnel

Paris-Montparnasse, 9 h 29 pour Rambouillet. Rendez-vous à l'arrivée. Moulin de Villeneuve (visite commentée, 30 F), Saint-Arnoult, Dourdan. Retour à Paris-Austerlitz : 18 h 20. 22 km. M.

DU GRAND MORIN AU PETIT MORIN.

Guy Le Picart et Alfred Wohlgroth

Paris-Est banlieue, 7 h 58 pour Coulommiers (A. Wohlgroth montera à Villiers), Doué, Jouarre (cryptes mérovingiennes, 8 F). A 17 heures, audition (facultative) des vêpres partiellement en chant grégorien. La Ferté-sous-Jouarre. Retour à Paris sans vêpres : 18 h 59, avec vêpres : 20 h 2. 26 à 27 km. M. Carte IGN 2514 E.

AU PAYS DES TROGLODYTES.

 Robert Camhi

Paris-Saint-Lazare, 8 h 32 (à vérifier) pour Mantes-station. Vetheuil, La Roche-Guyon (visite possible du château), Bonnières-sur-Seine. Retour à Paris : 18 h 29. 26 km. SO. Cartes IGN 2113 E et O.

HORS PISTE.

 Antoine Laubie

Paris-Montparnasse, 8 h (à vérifier) pour Épernon. Mittainville, Houdan. Retour à Paris : 19 h 10. 30 km. SO. Carte IGN 2115 E.

ENTRE RÉVEILLON ET AUNETTE.

 Claude Ramier

Paris-Saint-Lazare, 7 h 38 (à vérifier) pour Gisors. Rendez-vous sur place. Chaumont-en-Vexin (château), forêt de Thelle, Gisors. Retour à Paris : 19 h 12. 32 km. SO. Cartes IGN 2211 OT, 2212 O, 2112 et 2111 E.

▲ Mercredi 27 septembre

DE L'ESSONNE A LA JUINE.

 Roland Morisot

Paris-Lyon banlieue, 8 h 2 (à vérifier) pour La Ferté-Alais. Boissy-le-Cutté, Villeneuve-sur-Auvers, Étréchy. Retour à Paris-Austerlitz : 17 h 50. 21 km. M. Cartes IGN 2316 E et O.

▲ Du jeudi 28 septembre au mercredi 4 octobre

RETOUR EN UBAYE.

 Pierre Chambert

Niveau II. Programme et inscriptions au Club jusqu'au 14 septembre inclus.

▲ Du dimanche 1^{er} au samedi 7 octobre

LA MONTAGNE BASQUE.

 Robert Sandoz

Traversée d'Ainhoa aux Aldudes. M. Programme et inscriptions au Club.

▲ Du dimanche 15 au samedi 21 octobre

PRÉALPES DU SUD.

 Jean Delonnel

M. Programme et inscriptions au Club.

▲ Du samedi 28 octobre au mercredi 1^{er} novembre

LA DRÔME PROVENÇALE.

 Pierre Dilgard

F. Programme et inscriptions au Club.

MONT AIGOUAL, PAYS CÉVENOL.

Monique Noget et Joël Lelièvre

Programme et inscriptions au Club avant le 15 octobre (12 places). M et SO.

▲ Du samedi 28 octobre au jeudi 2 novembre

VALAIS (L'AUTOMNE EN VAL D'HÉRENS).

Robert Sandoz

F. Programme et inscriptions au Club.

▲ Du jeudi 2 au samedi 11 novembre

LES BARONNIES DU ROSANNAIS.

 Geneviève Lacroix

M. Programme et inscriptions au Club.

▲ Samedi 4 et dimanche 5 novembre

TRAVERSÉE DU MORVAN N° 1.

 Geneviève Salmon

F. Programme et inscriptions au Club.

ESCALADE

Fontainebleau

Responsable de l'activité :

Didier Spivak - Tél. 40 18 91 07

■ Les sorties sans encadrement sont réservées aux grimpeurs autonomes.

■ Les rendez-vous sur place se font une heure après le départ de la porte d'Orléans.

SAVENDI

▲ 5 août

VIDELLES - LES ROCHES.

Olivier Jourdain et Didier Spivak

Rendez-vous porte d'Orléans à 10 h 30 ou sur place à 11 h 30.

▲ 12 août

DAME JOUANNE. Didier Spivak

Rendez-vous porte d'Orléans à 10 h 30 ou sur place à 11 h 45. Possibilité de repas le soir au Chalet Jobert.

▲ 19 août

MONT USSY et CALVAIRE. Bernard Tsapline

Rendez-vous porte d'Orléans à 10 h 30 ou sur place à 11 h 30.

▲ 26 août

CHAMARANDE. Olivier Jourdain

Rendez-vous porte d'Orléans à 10 h 30 ou sur place à 11 h 30.

▲ 2 septembre

ROCHE AUX SABOTS. Dominique Pouget

Rendez-vous porte d'Orléans à 10 h 30 ou sur place à 11 h 30.

▲ 9 septembre

JOURNÉE INITIATION AU MONT AIGU.

Olivier Jourdain et Didier Spivak

Rendez-vous porte d'Orléans à 10 h 30 ou sur place à 11 h 30.

▲ 16 septembre

MONDEVILLE.

Pas d'encadrement prévu

Rendez-vous porte d'Orléans à 10 h 30 ou sur place à 11 h 30.

▲ 23 septembre

LE SANGLIER. Olivier Jourdain

Rendez-vous porte d'Orléans à 10 h 30 ou sur place à 11 h 30.

▲ 30 septembre

LA CANCHE AUX MERCIERS.

Pas d'encadrement prévu. Rendez-vous porte d'Orléans à 10 h 30 ou sur place à 11 h 30.

DI MANCHE ET TOUS JOURS

▲ 6 août

ROCHER DE LA REINE. Didier Spivak

Rendez-vous porte d'Orléans à 8 h 30 ou sur place à 9 h 30.

▲ 13 août

VALLÉE DE LA MÉE (POTALA), 96,2.

Hervé Hutin

Rendez-vous porte d'Orléans à 9 h ou sur place à 10 h.

▲ Lundi 14 août (pont de l'Assomption)

LE PUISELET. Pas d'encadrement prévu

Rendez-vous porte d'Orléans à 10 h 30 ou sur place à 11 h 45.

▲ Mardi 15 août (Assomption)

FRANCHARD SABLONS et HAUTES PLAINES.

Pas d'encadrement prévu.

Rendez-vous porte d'Orléans à 9 h ou sur place à 10 h.

▲ 20 août

ENVERS D'APREMONT. Didier Spivak (en train)

Rendez-vous porte d'Orléans à 9 h ou sur place à 10 h ou en train à Paris-Lyon, 8 h 31 pour Bleau. Retour par Bleau.

▲ 27 août

L'ÉLÉPHANT. Pas d'encadrement prévu

Rendez-vous porte d'Orléans à 9 h ou sur place à 10 h.

▲ 3 septembre

ROCHER FIN.

Dominique Pouget et Alain Le Meur

Rendez-vous porte d'Orléans à 9 h.

▲ 10 septembre

JOURNÉE INITIATION

ROCHER DES POTETS et PIGNON POTEAU.

GROS SABLONS (pour les autres)

Didier Spivak, Hervé Hutin, Pierre Bontemps

et Bernard Tsapline

Rendez-vous porte d'Orléans à 9 h ou sur place à 10 h.

▲ 17 septembre

FRANCHARD CUISINIÈRE + PARCOURS MONTAGNE

Alain Le Meur (pour Franchard Cuisinière)

Rendez-vous porte d'Orléans à 9 h ou sur place à 10 h.

▲ 24 septembre

L'ÉLÉPHANT (pour les débutants)

MAUNOURY (pour les autres)

Jean-Michel Schmitt (pour l'Éléphant)

▲ 1^{er} octobre

« ISATIS CAMP MEETING » - FRANCHARD ISATIS

Sylvain Lécuyer et Didier Spivak

Car à Denfert-Rochereau.

Rendez-vous porte d'Orléans à 8 h 30 ou sur place à 9 h 30.

MERCREDI

Et c'est reparti! Venez profiter de la forêt pour vous tout seuls! Ou presque...

Rendez-vous informels sur les sites proposés :

▲ 6 septembre - CANCHE AUX MERCIERS

▲ 13 septembre - BEAUVAIS

▲ 20 septembre - J.A. MARTIN

▲ 27 septembre - VALLÉE DE LA MÉE

▲ 4 octobre - FRANCHARD ISATIS

Jeunes

Responsables de l'activité :

**Emmanuel Miret, Nicolas Combettes
et Nicolas Roubier**

Le rendez-vous est fixé une demi-heure avant le départ.

▲ 27 août au 2 septembre

LA BÉRARDE (Oisans)

Stage d'escalade orienté grandes voies.

▲ Dimanche 3 septembre

ROCHER CANON

Paris-Lyon banlieue, 9 h 4 pour Bois-le-Roi.

▲ Dimanche 10 septembre

APREMONT

Paris-Lyon, 8 h 29 pour Bois-le-Roi.

▲ Dimanche 17 septembre

BAS CUVIER

Paris-Lyon, 8 h 29 pour Bois-le-Roi.

Initiation à l'escalade : rendez-vous en septembre

Le Cycle d'Initiation à l'Escalade (CIE) s'adresse aux nouveaux adhérents du C.A.F. qui, parmi toutes les possibilités qu'offre la montagne, ont choisi la pratique de l'escalade.

Son objectif est toutefois modeste : le C.I.E. n'a pas la prétention de former des alpinistes, mais simplement, avec les moyens offerts par la région parisienne, d'aborder et de se familiariser avec les techniques de la varappe.

C'est également une ouverture vers les sorties « haute école » pratiquées en falaise et les stages d'été où il restera à faire connaissance de la glace.

Organisation du C.I.E.

Le cycle comporte sept dimanches à Fontainebleau et un week-end en falaise :

- sept départs en car de Denfert-Rochereau à 8 h 30,
- un week-end falaise en voiture individuelle.

Un moniteur bénévole encadre chaque groupe de cinq à six participants dont il assure la progression pendant la durée du cycle.

**Début du prochain cycle :
fin septembre.**

Tous renseignements auprès du secrétariat.

Responsable de l'activité :
Jean-François Caille
Tél. 47 51 97 80

Soirées accueil

La première soirée accueil de la rentrée aura lieu **le mercredi 18 octobre** à 20 heures. Toutes nos activités seront bien sûr représentées mais, saison oblige, ce sera surtout l'occasion de présenter notre programme hivernal.

Ensuite, il faudra attendre le **mercredi 6 décembre** pour accueillir les nouveaux adhérents.

Vous allez à Bleau, vous n'osez pas venir en falaise. Nous vous ferons franchir le pas et vous aiderons à vaincre vos frayeurs.

Il y a désormais trois types de collectives, ceci afin de mieux répondre aux besoins des participants.

Collectives Tous niveaux : elles s'adressent à tous les grimpeurs, du débutant jusqu'au 9a+, autonomes ou non.

Perfectionnement : pour grimpeurs possédant une certaine autonomie, familiers avec les manœuvres courantes (assurance, relais) et passant du 5 en tête et du 6a en second.

Confirmé : grimpeurs autonomes et passant du 6a au minimum, en tête, à vue.

Pour participer aux sorties « Perfectionnement » ou « Confirmé », il est indispensable que vous ayez déjà fréquenté des collectives « Tous niveaux » pour que nous puissions juger de vos possibilités.

Et si le 6b ne vous pose pas plus de problèmes qu'un sentier de Grande Randonnée, venez aussi nous rejoindre : les septogradistes vous attendent de pied ferme...

Le Centre National de Documentation est ouvert au public :

- Le mardi et mercredi de 13 h 30 à 18 h 30
- Le jeudi de 13 h 30 à 20 heures
- Le vendredi de 13 h 30 à 17 h 30
- Le samedi de 8 h 30 à 12 h 30

▲ Dimanche 24 septembre

SANGLIER

Car à la gare RER de Denfert-Rochereau à 9 heures.

▲ Dimanche 1^{er} octobre

FRANCHARD

Car à la gare RER de Denfert-Rochereau à 9 heures.

■ **Stage d'escalade, vacances de la Toussaint** : renseignements à partir du mois de septembre au secrétariat.

■ **Séances d'entraînement tous les mercredis après-midi à Fontainebleau ou en salle** : renseignements à l'accueil.

■ **Nous recherchons des bénévoles pour nous aider à encadrer les jeunes en escalade.** Toutes les bonnes volontés seront les bienvenues. Appelez le secrétariat.

Falaise

Responsable de l'activité :

Noureddine Ghanmi - Tél. 60 79 26 96

Comme toutes les activités du Club, les sorties Falaise sont réservées aux adhérents à jour de leur cotisation. Nous vous demandons donc de vous munir de votre carte pour l'inscription aux collectives.

Pour faciliter l'« intégration » des nouveaux à l'activité, nous avons édité une fiche « FALAISE : MODE D'EMPLOI ». Demandez-la nous.

■ Les inscriptions aux sorties Falaise se font le jeudi soir précédant la sortie, dans les locaux du Club à partir de 19 h.

■ Les participants doivent se déplacer ou se faire représenter par un ami, les appels téléphoniques ne pouvant être pris en compte.

■ Les dates des réunions sont précisées dans le programme pour les sorties de plus de deux jours.

■ En cas d'impératif majeur (mauvais temps, absence d'hébergement), la destination des sorties peut être modifiée ou la sortie annulée.

■ Si vous êtes trop nombreux, une deuxième collective sur un autre site peut être organisée.

JUILLET - AOÛT

En juillet et août, les week-ends Falaise sont organisés « à la demande » avec les grimpeurs présents le jeudi précédent, entre 19 et 20 heures, afin de participer au choix et à l'organisation de la sortie.

▲ 14 au 16 juillet (pont)

ARAVIS (Haute-Savoie). Col de la Colombière.

Noureddine Ghanmi et Anne-Marie Corvée
Perfectionnement.

▲ 12 au 15 août (pont de 4 jours)

CERCES (Briançonnais). William Guillaume

Pour grimpeurs confirmés.

Réunion préparatoire le jeudi 3 août à 19 h 30.

RASSEMBLEMENTS D'ÉTÉ

Ces rassemblements s'adressent à des grimpeurs autonomes, évoluant sous leur propre responsabilité, niveau V+ minimum en tête, connaissant parfaitement les manœuvres de cordes, sachant poser coinçeurs, friends, etc., et installer des descentes en rappel en toute sécurité.

Des fiches de renseignements sont disponibles au secrétariat. Renseignez-vous et contactez les organisateurs.

▲ 14 au 23 juillet

AILEFROIDE (Briançonnais).

Monique Rebiffé

Voies granitiques de 50 à 400 m récemment ouvertes, avec possibilité d'incursion en terrain plus « montagne » ; mais il y a aussi une multitude de falaises calcaires.

▲ 23 au 28 juillet

SUISSE ROMANDE (Sanetsch et autres).

Alain Kavenoky

Gîte et refuges.

▲ 29 juillet au 6 août

MASSIF DE LA FURKA (Suisse centrale).

Monique Rebiffé

Grandes voies dans un cadre alpin. Superbe granite où tous les styles d'escalade sont représentés. Et s'il ne fait pas très beau, le Tessin tout proche permet de sauver la mise. Hébergement en refuges.

DEUX SEMAINES EN OISANS. William Guillaume

Grandes voies pour grimpeurs autonomes et motivés. Niveau minimum requis : 6a en tête.

Contactez l'organisateur au cours des sorties de week-end pour s'organiser et connaître les dates précises.

▲ 6 au 15 août

DU BRIANÇONNAIS À L'UBAYE. Anne-Marie Corvée

Voies calcaires et granitiques de plusieurs longueurs. Voir le nouveau topo Cambon, mais aussi *Paris-Cham* n° 114 si vous n'êtes pas convaincu.

▲ Du 20 août au 1^{er} septembre

FALAISES PYRÉNÉENNES. Anne-Marie Corvée

De part et d'autre de la frontière.

Anne-Marie Corvée vous en dira plus sur ses rendez-vous de la grimpe estivale lors des réunions préparatoires des **jeudis 6 et 20 juillet, à partir de 19 heures.**

SEPTEMBRE

▲ 9 et 10 septembre

CLÉCY, FOSSE ARTHOUR... (Normandie).

Gérard Chassac, Anne-Marie Corvée

et Noureddine Ghanmi

Tous niveaux. Accueil des nouveaux. L'idéal pour l'initiation.

▲ 16 et 17 septembre

CORMOT (Bourgogne).

Alain Kavenoky et Sophie Cauvin

Initiation - Perfectionnement. Week-end axé sur les manœuvres de cordes.

▲ 23 et 24 septembre

BOUILLAND (Bourgogne). M. Bibollet et Louis Broch

Gîte. Perfectionnement.

▲ 30 septembre et 1^{er} octobre

HAUTEROCHE. Noureddine Ghanmi

Tous niveaux. Camping.

Et il n'est pas trop tôt pour penser aux congés scolaires de la Toussaint (du 27 octobre au 5 novembre)...

Direction plein sud : le Midi et pourquoi pas l'Espagne ?

Perfectionnement avec Anne-Marie Corvée. Prévenez l'organisatrice dès que possible.

PARAPENTE

Responsable de l'activité :

Jean Riva - Tél. 45 47 49 20

SORTIE

▲ 8 et 9 juillet

8^e RASSEMBLEMENT NATIONAL
DES PARAPENTISTES DU C.A.F.

Le C.A.F. d'Angers propose d'organiser le rassemblement national les 8 et 9 juillet à Montreuil-Bellay (Maine-et-Loire), en Anjou.

Must des vols de distance en plaine. Les vols se feront au treuil. Départ le vendredi soir.
Pour réservations, contacter Jean Riva jusqu'au 29 juin.

FORMATION

▲ Samedi 1^{er} juillet

EXERCICES DE LANCER «PARACHUTE DE SECOURS» ET ATELIERS REPLIAGE

De 9 h 30 à 13 h. Entrée libre.

Gymnase Ronsart - 2, rue Ronsart - 75018 Paris
(Métro «Anvers» puis à droite, face à la basilique du Sacré-Cœur)

▲ Du lundi 3 au vendredi 7 juillet

STAGE PRATIQUE BREVET

S'adresser au R.R.E. Jean-Louis Fidaigo au 64 58 98 12.

▲ Jeudis de septembre et d'octobre

COURS THÉORIQUES GRATUITS

Les jeudis 14, 21 et 28 septembre, 5 et 12 octobre, à 20 heures. Examen le 19 octobre.

CLJT - 165, rue de Charonne - 75011 Paris

LICENCE FFVL

Bien que les parapentistes soient déjà assurés par l'adhésion au C.A.F., il est souhaitable que chacun s'affilie à la FFVL car celle-ci effectue un travail très important de défense des pratiquants face aux tentatives de réglementation. Elle investit également des sommes considérables dans l'acquisition et l'aménagement des sites.

La licence FFVL est proposée aux Cafistes pour 230 F au secrétariat.

RANDO-ESCALADE ET V.T.T.

Responsable de l'activité :

Didier Spivak - Tél. 40 18 91 07 (jusqu'à 23 heures)

Une randonnée pédestre ou à V.T.T. vous conduira vers les rochers d'escalade. Tous les niveaux d'escalade seront abordés; les débutants seront toujours encadrés. La carte IGN 2417 OT est nécessaire pour les sorties en forêt de Fontainebleau.

Quand aucune sortie n'est programmée, vous pouvez vous joindre à la collective «Bleau».

▲ Dimanche 24 août

ROCHER DES DEMOISELLES.

Déjeûner

Paris-Lyon, 8 h 31. Retour par Thomery.

▲ Dimanche 3 septembre

ROCHER SAINT-GERMAIN. Serge Bazin

Paris-Lyon, 9 h 6 pour la halte en forêt (Fontainebleau). Retour par Bois-le-Roi.

▲ Dimanche 10 septembre

ROCHER CANON. Jean-Michel Schmitt

Paris-Lyon, 9 h 6 pour la halte en forêt. Retour par Bois-le-Roi. Rando 15 km, M. Initiation à l'orientation.

▲ Samedi 16 et dimanche 17 septembre

FOSSE ARTHOUR (Normandie).

«Assurance surnaturel»

(Didier Spivak paie une bouteille de poiré à qui trouvera...)

Bernard Tsaplina et Michel Lintz

Réunion le 14 septembre à 19 h 30 au C.A.F.

Contactez Bernard Tsaplina au 42 05 95 19 ou Michel Lintz (pour réservations) au 60 84 45 13.

▲ Dimanche 24 septembre

LE SANGLIER. Serge Bazin

Paris-Austerlitz banlieue, 8 h 57 pour Lardy. Retour par La Ferté-Alais.

▲ Dimanche 1^{er} octobre

FRANCHARD HAUTES PLAINES. Micheline Baralaud

Paris-Lyon, 8 h 31 pour Fontainebleau (aller et retour), ou car à Denfert-Rochereau.

SPÉLÉOLOGIE

Responsable de l'activité :

Hervé Lefebvre - Tél. 43 74 47 32

• Permanence tous les mercredis de 18 h 30 à 20 h au C.A.F.
• Renseignements téléphonés : Jacques Chabert (46 28 57 45).

• Renseignements, accueil des débutants : José Leroy, le mercredi.

• Initiation aux techniques de remontée de cordes au viaduc de Bures-sur-Yvette : tous les mois, par Guillaume Barbier (49 06 01 17).

• Renseignements aux réunions-conférences du vendredi.

SORTIES

Les inscriptions aux sorties se font le mercredi soir. Présence obligatoire le mercredi précédant la sortie (réunion préparatoire). Le responsable donne son accord pour la participation du candidat.

▲ Du dimanche 30 juillet au mercredi 15 août

CAMP ESTIVAL D'EXPLORATION EN CANTABRIE

(Espagne)

AD/D. Resp. : Philippe Morverand - Tél. 46 02 31 91, le soir.

▲ Samedi 9 et dimanche 10 septembre

DESCENTE DE CANYONS EN VERCORS

AD. Responsable : Eric Rostang - Tél. 42 41 41 56, le soir.

▲ Samedi 16 septembre

ACCUEIL ET INITIATION AUX TECHNIQUES ALPINES

AU VIADUC DES FAUVETTES

(Gometz-le-Châtel - Essonne)

F. Responsable : Hervé Lefebvre - Tél. 43 74 47 32, le soir.

▲ Samedi 30 septembre et dimanche 1^{er} octobre

5^e RENCONTRE D'OCTOBRE - ORGNAC (Ardèche)

Thème : les concrétions.

Organisateurs : Spéléo-Club de Paris et Comité départemental de Spéléologie de l'Ardèche.

REUNIONS/CONFÉRENCES

Une réunion-conférence est organisée, généralement chaque vendredi de fin de mois, à 20 h 30 dans la grande salle du Club.

▲ Vendredi 22 septembre

RÉSULTATS DES EXPÉDITIONS DE L'ÉTÉ

VOYAGES LOINTAINS

Responsable de l'activité :

Henri Luksenberg

BOLIVIE

avec Henri Luksenberg - 10 au 31 juillet

Trekking d'acclimatation dans la cordillère d'Apolobamba. Ensuite, transfert depuis La Paz vers le cirque glaciaire du Condoriri (5800 m) dont nous ferons l'ascension ainsi que

SAMEDI 23 SEPTEMBRE

Les falaises de la Seine

Sortie conviviale en car, avec randonnées ou escalade en falaise suivies d'un repas-buffet, organisée dans le cadre d'Action Dolpo, en collaboration avec les moniteurs d'escalade et les commissaires de randonnée du C.A.F. Ile-de-France.

Deux possibilités :

- à Connelles, initiation à l'escalade en falaise par groupes de quatre personnes (assurage, progression, rappel, moulINETTE, utilisation du matériel);
- randonnées de 20 et 25 km environ, de niveau moyen.

Départ en car de la porte de Saint-Cloud le samedi 23 septembre à 8 heures.

Retour à Paris à 22 heures.

Participation aux frais :

- randonneurs : 220 F
- grimpeurs : 250 F

comprenant :

- transport en car,
- encadrement,
- repas-buffet, de 18 à 20 heures.

Inscriptions obligatoires au Club avant le 20 septembre.

Nombre de places limité.

Responsable : Henri Luksenberg

Foire aux skis et autres matériels de montagne

Pour acheter, vendre, échanger, d'ores et déjà retenir cette date : samedi 2 décembre.

LANGTANG 95

Dans le ruisselle- ment des temps, un jour, une étincelle...

Tout au commencement du monde, étaient-ce des hommes ou des montagnes? Les dieux ont-ils peuplé ces montagnes d'hommes pour qu'ils les fassent vibrer comme leur chair, ou ont-ils offert des montagnes à ces hommes pour qu'ils en vivent d'évidence?

Cette évidence mesurée au fil des pas, au fur et à mesure des vies qui se déroulent et qui s'enroulent. Cette évidence de la naissance, de l'amour et de la mort, comme celle de la terre, du ciel et de l'eau.

Langueur et sérénité dans leur regard soyeux, dans leur sourire offert.

Plénitude et dignité dans la simplicité de ces hommes de terre...

Qui ne sauront jamais tout ce qu'ils m'ont offert.

Et cette couleur-poussière pour patiner les choses simples et les rendre si faciles, aussi faciles et évidentes que nos pas qui se suivent, s'enfilent et défilent le long du fil du temps et des chemins.

Et ces odeurs pour parler des maisons...

Le sauront-ils jamais?

Et ce retour vécu comme dans les profondeurs de soi-même, au plus intime de son souffle et sang réunis...

Ne l'imagineront-ils jamais?

Je suis l'écorchée vive de toutes ces émotions.

Mais comment et pourquoi savoir le cœur de ces hommes traversés au fil de mes pas? Que de comment, que de pourquoi, dans le labyrinthe de toutes nos questions inutiles ou obsédantes!

Ce pays est mon secret.

Mais je sais aussi que loin, là-bas, existent les dates et les heures, les droits et les devoirs, que d'autres hommes s'affairent dans une même existence, et que ma vie comme en suspens, à mon insu s'y poursuit.

Pays de tous les sourires, je reviendrai à toi recevoir l'Émotion, et je vous invite au voyage l'automne 95 et le printemps suivant.

CATHY CAUDART

Automne 95 : camp de base de l'Everest, camp de base du Kangchenjunga

Printemps 96 : tour du Daulaghiri

Été 96 : Mustang?

du Pequeño Alpamayo (5500 m). Tourisme au lac Titicaca, îles du Soleil et de la Lune.

Participation aux frais : 13 800 F environ

PAKISTAN

Camp de base du K2

avec Jérôme Benichou - 29 juillet au 26 août

Trekking de vingt jours : remontée du glacier du Baltoro jusqu'au camp de base du K2; panorama sur le K2, Broad Peak, Gasherbrum IV, Chogolisa, Masherbrum. Retour par le même itinéraire ou par la vallée de Hushe. Bonne condition physique et expérience de l'altitude.

Participation aux frais : 13 000 F

KENYA - TANZANIE

Mont Kenya, Kili

avec Jérôme Benichou - 2 au 24 septembre

Trekking d'acclimatation autour du mont Kenya et ascension de la pointe Lenana (4975 m); traversée du Kilimanjaro en six jours en passant par le sommet de l'Afrique : Uhuru Peak (5895 m). Bonne condition physique.

Participation aux frais : 14 000 F

ILE DE LA RÉUNION

avec Robert Flamme - 18 à 20 jours en octobre

Deux semaines de randonnée itinérante, de niveau moyen à soutenu, dans les principaux sites de l'île (cirques de Mafate, Salazie et Cilaos, piton des Neiges et volcan de la Fournaise). Participation facultative à «La Course de la pleine lune». Repos en bord de mer et visites. Hébergements simples en demi-pension.

Participation aux frais : à l'étude

ÉQUATEUR

avec Henri Luksenberg - 1^{er} au 22 octobre

Randonnées avec ascension de sommets non techniques. Le Tungurahua (5016 m), le Cotopaxi (5897 m) et le Chimborazo (6310 m). Marchés de Latacunga et d'Otavalo.

Participation aux frais : 11 000 F environ

ÉTATS-UNIS

Les parcs de l'Ouest

avec Jérôme Benichou - 7 au 29 octobre

Randonnées à la journée ou sur deux jours dans les parcs du Yosemite, Zion, Bryce Canyon, lac Powell, Grand canyon du Colorado. Visite de la vallée de la Mort, des villes de Las Vegas et San Francisco. Étapes de trois à huit heures de marche et dénivelées importantes. Location de voiture et camping.

Participation aux frais : 11 000 F

INDE

Sikkim

avec Michel Aubert - 22 octobre au 12 novembre

Randonnée autour de Darjeeling. Trekking d'une dizaine de jours jusqu'au Gocha La Pass (4940 m). Magnifiques panoramas sur le Kangchenjunga. Visite de monastères. Douze participants.

Participation aux frais : 10 500 F

YEMEN

Montagnes et désert

25 novembre au 18 décembre

Randonnées faciles. Tourisme au nord et au sud du pays. Cinq participants.

Participation aux frais : à l'étude

ARGENTINE

Ascension de l'Aconcagua

avec Jérôme Benichou

Décembre 95, janvier 96 - 24 à 26 jours

Acclimatation dans le massif de l'Aconcagua : montée au camp de base (4230 m), installation des camps I (5200 m) et II (5800 m). Ascension par la voie normale. Portage

assuré jusqu'au camp de base. Portage du matériel jusqu'au camp II.

Participation aux frais : 15 000 F

Des fiches de renseignements concernant ces destinations sont à votre disposition au secrétariat du C.A.F. Ile-de-France.

VOYAGES AUTOGÉRÉS

Organisés par le Club qui prend en charge logistique et itinéraire, ils se déroulent avec une équipe de guides locaux de confiance avec qui nous travaillons depuis de nombreuses années.

MAROC

MASSIF DU M'GOUN

2 au 16 septembre - 16 au 30 septembre

Haut Atlas. Douze jours de randonnée dans le massif du M'Goun (4068 m). Assistance de muletiers et cuisot. Deux jours de tourisme à Marrakech.

Participation aux frais : 4 000 F

MASSIF DU TOBKAL

9 au 23 septembre

Dix jours de randonnée avec muletiers et cuisot. Passage de plusieurs cols à 3000 m dans des régions reculées où se nichent de petits villages. Ascension du Toubkal (4167 m). Deux jours de tourisme à Marrakech.

Participation aux frais : 4 000 F

GRANDE TRAVERSÉE EST-OUEST DE L'ATLAS

16 septembre au 7 octobre

Grande traversée de l'Atlas, d'Aghbala à Téfouet. Dix-huit jours de randonnée variée et grandiose avec une succession de gorges profondes, de crêtes découpées, de cascades et de villages pittoresques. Étapes pouvant être longues (5 à 8 heures de marche). Assistance de muletiers et cuisot. Visite de Marrakech.

Participation aux frais : 5 500 F

D'JBEL SAHRO

28 octobre au 4 novembre

Dernier massif montagneux avant le désert. Six jours de randonnée avec muletiers et cuisot. Un jour de tourisme à Marrakech.

Participation aux frais : 3 500 F

NÉPAL

LE LANGTANG ET LES LACS DE GOSAIKUND

7 au 28 octobre

Trekking de quatorze jours avec assistance de porteurs et cuisot. Logement sous tente. Randonnée dans des paysages variés de forêts, de villages et de hauts sommets avoisinants. Trois jours de tourisme dans la vallée de Katmandou.

Participation aux frais : 9 400 F

TOUR DES ANNAPURNAS

7 octobre au 4 novembre - 21 octobre au 18 novembre - 28 octobre au 25 novembre

Trekking de vingt-deux jours environ, avec quatre jours de tourisme dans la vallée de Katmandou. Nuits en lodges ou sous tente. Porteurs. Un des circuits les plus variés du Népal avec, en plus, la montée au sanctuaire.

Participation aux frais : 9 800 F

CAMP DE BASE DE L'EVEREST

ET ASCENSION DE L'ISLAND PEAK (6189 m)

14 octobre au 11 novembre

Programme identique au camp de base de l'Everest avec, en plus, l'ascension de l'Island Peak nécessitant l'emploi de matériel d'alpinisme. Encadrement par guide.

Participation aux frais : 12 500 F

CAMP DE BASE DE L'EVEREST ET LACS DE GOKYO

21 octobre au 18 novembre

28 octobre au 25 novembre

Trekking de vingt-quatre jours environ avec deux jours de tourisme dans la vallée de Katmandou. Nuitées en lodges ou sous tente. Porteurs. La montée au Kala Pattar (5500 m), but ultime de la randonnée, vous réservera une vue extraordinaire sur le Nuptse, le Lothse et l'Everest. Participation aux frais : 10 200 F

TOUR DU MANASLU

21 octobre au 18 novembre

Récemment ouvert, cet itinéraire de randonnée splendide comporte une vingtaine d'étapes de quatre à six heures de marche. Rizières, nombreux villages, monastères, vues grandioses. Populations d'origines diverses. Encadrement par guide. Participation aux frais : 13 000 F

INDE

LE LADAKH, VALLÉE DE LA MARKHA

5 au 26 août

Ce trekking de douze jours vous permettra d'admirer des montagnes aux magnifiques rochers colorés – oasis de verdure dans l'aridité des paysages –, de visiter plusieurs monastères parmi les plus anciens et de franchir trois cols dont le Komgmaru-La à 5200 m. Participation aux frais : 10 800 F

LA TRAVERSÉE DU ZANSKAR

8 juillet au 5 août - 2 au 30 septembre

La traversée de l'un des derniers royaumes tibétains réserve, pendant les vingt jours de trekking, des paysages fabuleux, des visites de monastères et de villages où des populations vivent encore en autarcie. Passage de plusieurs cols à plus de 5000 m. De Darcha à Lamayuru, chaque étape est une découverte, une expérience nouvelle. Participation aux frais : 11 800 F

TANZANIE

ASCENSION DU KILIMANJARO (5895 m)

22 octobre au 1^{er} novembre

Visite du parc animalier de Tarangire. Durée : onze jours. Par la voie normale en six jours. Hébergement en refuges. Participation aux frais : 9 800 F

TURQUIE

CAPPADOCE ET TAURUS

9 au 23 juillet - 6 au 20 août

Randonnée sans portage. Étapes de six à huit heures. Dénivelées importantes pendant deux jours (1000 à 1500 m). Découverte à pied des paysages uniques de la Cappadoce, de son habitat troglodytique, églises rupestres, villes souterraines. Traversée ouest-est de la chaîne du Taurus, très sauvage, par le mont Embler (3600 m). Hébergement sous tente et chez l'habitant. Participation aux frais : 5 400 F

ISLANDE

DÉSERTS ET GLACIERS

Du 9 au 23 juillet et du 6 au 20 août

Randonnée avec portage pendant six jours, entre le volcan Hekla et la mer, en passant par Landmanalaugar et les glaciers Myrdalsjökull et Eyjafjallajökull. Étapes de 6 à 9 heures. Hébergement sous tente. Participation aux frais : 8 000 F

Des fiches de renseignements concernant ces destinations sont à votre disposition au secrétariat du C.A.F. Ile-de-France.

ALPINISME

Responsable de l'activité :

Rémi Mongabure

Toutes les activités de l'alpinisme d'été sont décrites dans la brochure *Alpe 95*, à votre disposition au Club.

Des sorties du week-end en car – de tous niveaux et dans tous les massifs –, et des stages encadrés par des guides – de l'initiation aux grandes courses –, sont proposés tout au long de l'été. Renseignez-vous, des places sont encore disponibles. Et notez bien ces deux rectifications :

WA 87 - 30 juillet au 6 août

STAGE INITIATION A CHAMONIX

avec Rémy Escoffier, guide

WA 91 - 7 au 13 août

STAGE PERFECTIONNEMENT A CHAMONIX

avec Rémy Escoffier, guide

Tous renseignements auprès du secrétariat.



C.A.F. VAL-DE-MARNE

2, rue Tirard - 94000 Créteil

ADHÉSIONS, RENOUELEMENTS OU MUTATIONS

Contacter : Daniel Valadoux - 2, allée de la Butte-aux-Cailles - 93160 Noisy-le-Grand - Tél. 43 04 99 23

PROGRAMME DES ACTIVITÉS SUR RÉPONDEUR (24h/24)

Le répondeur téléphonique du C.A.F. Val-de-Marne est en place! Toutes les sorties et activités prévues dans les semaines à venir y sont consignées. Tél. 46 82 23 30.

MATÉRIEL DISPONIBLE PRÊTÉ AUX ADHÉRENTS DU C.A.F. VAL-DE-MARNE

Cordes, baudriers, mousquetons à vis, huils, ARVA, sont disponibles contre caution. Renseignements au mur d'escalade de Vitry, le mercredi soir (adresse ci-dessous).

TICKETS POUR THAIS

Un contingent de tickets à tarif réduit est disponible. Renseignements et vente auprès de Joël Chabert au 46 80 44 56 ou au mur de Vitry, le mercredi soir.

MUR D'ESCALADE DE VITRY

On y grimpe tous les mercredis de 19 h à 21 h 50. Entrée gratuite. Gymnase du Port-à-l'Anglais - 22, rue Charles-Fourier - 94 Vitry (tout proche de la gare RER de Vitry). Une seule contrainte : être adhérent.

RÉUNIONS MENSUELLES DU C.A.F. VAL-DE-MARNE

Une réunion mensuelle du Club a lieu tous les derniers vendredis de chaque mois de 19 h à 21 h 30, salle du 1^{er} étage du complexe sportif du Port-à-l'Anglais : 22, rue Charles-Fourier - 94 Vitry (tout proche de la gare RER de Vitry). Dernière réunion : le 30 juin 1995.

PROGRAMMES

RANDONNÉE

Les randonnées d'Alfred Wohlgroth sont proposées dans les pages « Randonnée » du programme de *Paris-Cham'*, rubrique Ile-de-France.

ALPINISME

▲ Du 1^{er} au 15 juillet

MASSIF DE L'OISANS. Traversée de la Meije

Organisation : Thomas Lieutaud. AD à D. Arrhes : 300 F. Camping.

▲ Du 12 au 27 août

CHAMONIX. Éperon Walker (entre autres)

Organisation : Thomas Lieutaud. D, TD et ED. Arrhes : 300 F. Camping.



C.A.F. VERSAILLES

Contact : P. Bedin - Tél. 34 74 21 97

Réunions mensuelles tous les premiers jeudis du mois au Centre social (6, rue Edmée-Frémy - Versailles) à 20 h 30.



C.A.F. ST-GERMAIN-EN-LAYE

L'ensemble des activités du Club est accessible sur répondeur téléphonique, 24 h sur 24, au 39 74 08 82.

Nota : il est nécessaire de vous inscrire auprès du responsable d'activité si vous souhaitez participer à une collective (coordonnées téléphoniques sur répondeur).

MUR D'ESCALADE DE SAINT-GERMAIN

Pour inscription et accès, renseignements au 39 70 79 92, le soir.



C.A.F. SEINE-ET-MARNE SUD

Le programme des activités est distribué aux membres du C.A.F. Seine-et-Marne Sud ou disponible sur demande.

Pour tous renseignements, vous pouvez écrire au

21, rue Pasteur - 77590 Bois-le-Roi ou téléphoner à :

Christian Chapiro : 60 69 15 20

Benoît Sénéchal : 64 52 70 49

Bernard Chauvin : 60 69 51 21

Réunion mensuelle le dernier jeudi de chaque mois, de 20 h 30 à 22 heures, à la Maison des Associations :

3, avenue de la Forêt - Bois-le-Roi.

Chronique des Sentiers

MARIUS COTE-COLISSON

RELEVÉ dans *Aurélien*, d'Aragon : « Il avait cette souplesse d'allure des gens qui marchent beaucoup, qui grimpent les collines et oublient l'heure dans les bois ». J'ose espérer que plus d'un lecteur va se reconnaître !

Le problème de la conservation et de l'aménagement des forêts ne préoccupe pas seulement les forestiers. Tout en nous soumettant à leur compétence, qui impose des opérations parfois drastiques, nous serions heureux d'être plus souvent informés d'éventuelles modifications de la couverture végétale. Récemment, dans mon lieu d'adoption en Bourgogne, je me suis vu proposer de signer une pétition de protestation contre la « coupe rase » de quelque cent dix hectares peuplés de chênes, de hêtres, de charmes et de frênes, des Douglas devant les remplacer. Certes, le domaine est privé, mais il fait intimement corps avec le cadre local.

Itinéraires morvandiaux

Lors de la randonnée solennelle groupant les organisateurs de collectives, l'un d'eux m'a cordialement encouragé à fournir davantage d'itinéraires dans le Morvan. Je m'exécute doublement.

D'abord une boucle à partir de la maison du Parc, à Saint-Brisson (Nièvre). Voici les balises prévues : Grandes et Petites Fourches, contact avec le bois

du Frêne, tête-à-tête avec le Saut du Gouloux, un brin de marche à proximité de la forêt du Breuil Chenu. Ceux qui disposeraient d'un surplus de loisir pourraient, au nord de Dun, atteindre le cours supérieur de la Cure et visiter la forêt accidentée au Duc, à proximité de Quarré-les-Tombes (Top 2882 O).

Une seconde proposition a pour base de départ Anost, digne d'un village de la Suisse franc-comtoise. Balises prévues : Montcimet, Creux, les Chevannes, Vaumignon. Accès facile depuis Château-Chinon par la route d'Autun (Top 2823 O).

Puisque nous sommes dans ce secteur de l'Hexagone, optons en outre pour le sentier sportif Jean-Marc Boivin qui démarre à Nolay (Côte-d'Or) et intéresse aussi bien les randonneurs que les grimpeurs (Bout du Monde, Cormot, Fixin et son musée du Grogard); Top 2925 E.

Une chaîne des terrils

N'en déplaise à aucuns (encombrés de préjugés), la région du Nord Pas-de-Calais est favorable à la randonnée. D'abord sur les falaises et sur les dunes, avec notamment des circuits à Gris-Nez et Blanc-Nez, à Wimereux, à Ambleteuse, autour d'Étaples et d'Hardelot. D'autre part, il existe d'excellents circuits forestiers en Thiérache (Solre-le-Château), en forêts de Saint-Amand, de Marchiennes et de Phalempin, à l'est de Watten, dans l'Audomarois. Plus originale encore : la chaîne des terrils depuis Bruay. Ces monceaux, jadis crasseux, ont été enrobés de pelouses à orchidées et à mousses des îles Hawaii ou enrichis de plantes exotiques. L'un d'eux possède même sa piste synthétique de ski ! A voir particulièrement : les terrils de Loos-en-Gohelle et Pinchonvalles.

Il faut également apprendre à désertier les espaces trop touristiques, ce qui n'exclut pas pour autant la présence de beaux sites. Le Comité départemental de Vesoul nous a soumis un recueil de 62 *Idées* qui dénotent une remarquable diversité de thèmes : Haute-Saône franc-comtoise, vosgienne (Ballon de Servance), aire des Mille Étangs, etc. J'en reparlerai plus en détail. La Haute-Marne et

l'Aube sont également fertiles en surprises : lac de retenue du Der et son intérêt inhérent aux volatiles sauvages, des maisons à pans de bois ; un circuit à la frontière vosgienne, des églises revêtues de bois dans la Champagne ; en prime : les vignobles au pays de Renoir, la rupture spectaculaire Champagne sèche / Champagne humide et, naturellement, la forêt d'Orient. J'en oublie...

Plus près de nous, et avec mon compagnon de route Jean Delonnel, nous avons pu apprécier dans toute sa diversité le Parc de la Haute Vallée de Chevreuse. Tâchez de vous procurer la publication « Randonnée-Découvertes - Parc Naturel Régional de la Haute Vallée de Chevreuse », remarquable à tous points de vue. Au fait, en plein Paris, on peut randonner du bois de Boulogne à celui de Vincennes sans « jamais perdre de vue un arbre », soit 18 kilomètres (enseignements possibles au 64, rue de Gergovie, à Paris 14^e).

Si vous passez par Grenoble pour affronter des cimes de l'Oisans ou pour randonner, faites de grâce trois arrêts dans la métropole dauphinoise : à la maison de Stendhal (Grande Rue), au musée d'Art qui contient de superbes toiles (en particulier de la première moitié du siècle) et au musée Dauphinois, situé sur les flancs de la Bastille. *Gens de là-haut* et *Espace Ski* en sont les centres d'intérêt dominants. Plus haut, à Bourg-d'Oisans, musée des Minéraux et de la Faune. Et toujours dans les Alpes, le musée de la Lauze à Annoisin-Chatellans (secteur de Crémieu, non loin du château de Paul Claudel, à Brangues). Quant à l'Alpe d'Huez, elle renferme dans sa maison du Patrimoine une abondante source de documentation sur l'Oisans.

LES CARTES

La carte de la forêt de Rambouillet (Top 25 2215 OT) dépasse heureusement le cadre de ce domaine, si bien qu'on peut l'utiliser pour randonner dans le Parc de la Haute Vallée de Chevreuse. Récemment, nous avons quadrillé l'aire Montfort-l'Amaury, Gambaiseuil, Chêne Rogneux, La Mormaire. Impossible de dénombrer chênes et hêtres centenaires.

La 2214 ET *Versailles* est elle aussi génératrice de randonnées très diverses, aussi bien dans le secteur de l'Hautail que dans les sylves de Saint-Germain et de Marly et jusqu'aux Loges-en-Josas.

L'ONF nous a adressé les cartes représentant respectivement la forêt de Fausses-Reposes et celle de Meudon. C'est infiniment moins plat qu'à Saint-Germain, avec des chênes splendides. Le plus beau hêtre est proche de la

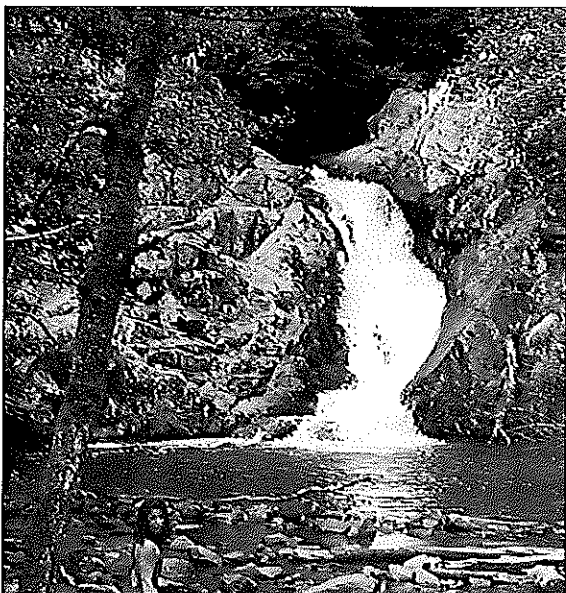

Le Saut du Gouloux, au sud de Saint-Brisson (Nièvre).

route qui descend vers les étangs « de Corot », série végétale 97.

» **Reçu** au moment de remettre cette chronique :

• **Top 25 1346 OT - Saint-Jean-Pied-de-Port.** Le lieu présente un des tableaux les plus séduisants de France, au sein d'une montagne verte, aimable, riche en noms qui se terminent par y ou par a, ia, ka ! Depuis le gave de Pau, le GR 65, cap S.-O., passe d'un gave à l'autre jusqu'à la frontière.

• **Pays d'accueil du Bugey,** au 1/50000°. Il passe beaucoup de touristes motorisés à Ambérieu, mais c'est heureusement le vide à l'est de la ligne oblique Ruffieu-Songieu-Lochieu. Un joyau : la chartreuse d'Arvière et des panoramas superbes sur le Rhône.

● LES TOPOGUIDES

» **Si** vous avez conservé soigneusement la collection des topos de la FFRP sur les Alpes du Dauphiné et de la Provence, vous serez étonné de sa richesse, particulièrement en ce qui concerne le Vercors et le Mercantour. **Panoramique du Mercantour**, réf. 500, nous révèle par des croquis le caractère sportif des lieux et aussi la diversité des itinéraires (52A, 4, 510). Mais comme le topo *Tinée-Vésubie*

concerne le même secteur, nous disposons en outre du tracé prestigieux du 5-52. La mise en page de ces deux documents est de premier ordre.

» **Hauts plateaux du Vercors** nous fait vagabonder de Grenoble à Châtillon, via éventuellement Saillans et Die, avec la perspective d'une pointe poussée jusqu'aux abords de Brantes. C'est tout simplement prodigieux en matière de changements de paysages et même de climats. Ajoutons que la carte du Parc du Vercors et le guide IGN *Vercors-Diois-Buech* constituent d'indispensables compléments.

» **Pays de la Loire - Sarthe** : « *Les Chemins de la découverte* » - PR. Plus de 70 itinéraires sont proposés, aussi bien vers Saint-Léonard ou Sillé-le-Guillaume que sur les marges de la Sarthe, du Loir, de l'Huisne. Petites randonnées ? Tout de même, le tour de Volnay totalise plus de 20 kilomètres, celui du Rosay est presque aussi long.

» **Tour du Cotentin, val de Saire - GR de pays, GR 223.** Un GR sur chaque côte, le GR 221 et un GR de pays traversent la péninsule. Une promenade littorale à la rencontre de la Normandie et de la Bretagne ; enfin, un cheminement plein de charme dans le val de Saire, proche de Cherbourg.

» **Calvados - Pays d'Auge - PR.** Page 29, est présenté le nouveau pont de Normandie ! Les thèmes retenus sont des plus éclectiques (sur les traces de Pascal, de Laplace ; en quête de manoirs, de châteaux ; le vieil Honfleur), et enjambe à plusieurs reprises le cours de la Touques. Excellente mise en page.

» **Ce** n'est tout de même pas à notre intention, à nous Yvelinois, que reparait le topo relatif aux itinéraires balisés dans les Yvelines ! Eh si ! et pour deux raisons. D'abord parce que nous l'avons rendu inutilisable par un maniement fréquent, ensuite parce qu'il réalise ce tour de force de nous offrir encore des découvertes.

» **Signalons** la parution du topoguide Chamina PR - *Aubrac*, riche de quelque 50 circuits, courts en général. Une carte concerne les différents secteurs. Programme diversifié par la découverte de belvédères, de cascades, de vallées accidentées... et de chemins non balisés. ■

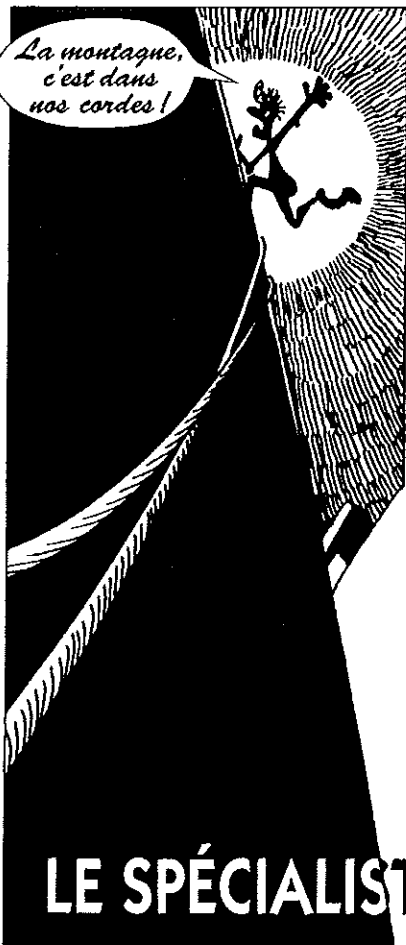
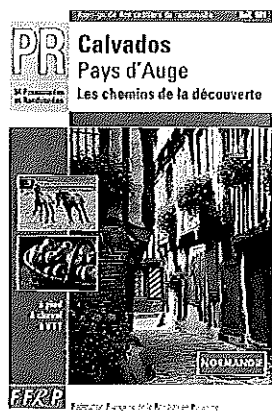

- Conditions spéciales aux membres du C.A.F.
- Expéditions : consulter le tarif « Expé »
- Location montagne - ski

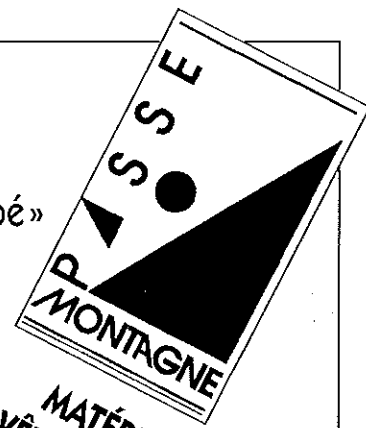

PASSE MONTAGNE
 2 MAGASINS A PARIS
 95-102, avenue Denfert-Rochereau
 75014 PARIS
 Tél. 43 22 24 24

MATÉRIEL / Alpinisme
VÊTEMENTS / Escalade
TENTES, SACS A DOS / Ski de piste
SACS DE COUCHAGE / Ski de fond
ACCESSOIRES / Ski de randonnée
LIBRAIRIE / Trekking
CARTOGRAPHIE / Randonnée

LE SPÉCIALISTE DU MATÉRIEL DE MONTAGNE

Chronique des LIVRES

MARIUS COTE-COLISSON

LA PARUTION d'ouvrages sur des relations de courses spectaculaires ou des problèmes techniques étant actuellement rare, persistons à prélever dans des périodiques spécialisés des sources d'intérêt primordiales.

Devenson et Dolomites

Une cascade de glace aux Nonnières, des prestations acrobatiques dans les Aravis, un tracé presque rectiligne sur la face sud de la Saint-Exupéry et des progressions téméraires dans la zone septentrionale des Rocheuses, c'est l'apport de *Vertical*. Pour ne pas être en reste, *Alpinisme & Randonnée* braque son attention sur le Devenson provençal, sur les Dolomites, et nous entraîne dans le massif de la Sainte-Baume, complétant involontairement les courses dans la Silvretta contournées dans un guide *Autriche* dont nous parlerons plus loin.

La création d'un parc-réserve naturelle de quelque 70 000 hectares en Chartreuse est l'apport principal d'*Alpes, Pyrénées* cernant la personnalité géographique des Corbières et l'association de ce massif avec la chaîne des châteaux cathares. Et notre soif de connaissances est satisfaite par un article consacré aux forges catalanes. Les parcs américains meublent considérablement le numéro de *Geographia*.

sonnellement, c'est un afflux de souvenirs déjà lointains qui requiert particulièrement notre attention sur les courses dans le Rätikon et dans la Silvretta, nous avons participé aussi par la pensée à celles menées dans le Dachstein, les Hohe Tauern, les Dolomites carinthiennes. Fait notable, dans un très bel album de la Bibliothèque des Arts, *Chefs-d'œuvre de la peinture autrichienne*, paru en écho à une remarquable exposition au musée Marmottan, on admire des représentations de lieux très montagneux, présentés en compagnie d'œuvres magistrales de Klimt et de Kokhoska. Toujours le monde germanique avec un guide Arthaud, *Allemagne du Nord*. Bien sûr, on ne risque pas d'y affronter des 3000, mais dans ce guide très documenté et vivant, on glane de précieux motifs d'évasions sportives dans le Harz, en Thuringe, en Saxe, dans le cours supérieur de l'Elbe. Et en mainte page, éclatent le faste et l'exubérance d'un monument baroque.

En forme d'oignon

Cap sur les Alpes du Nord. La Fontaine de Siloé publie *Clochers à bulbe* de Pierre Boulais et François Isler « Patrimoine du ciel ». Cette formule est bonne, concrétisée par une étonnante exhibition de pointes, de clochers en forme d'oignon, de façades d'églises rappelant celles de l'Europe de l'Est ou de la Russie. Difficile de retenir des préférences. La chapelle du Chinailon nous intrigue avec ses rangs d'écaillés, La Roche-sur-Foron se détache superbement sur fond de neige, le clocher de Mieussy essaie de rivaliser avec le mont Blanc.

L'histoire, le mythe, la légende, motivent la parution de *Savoie* de Marie-Thérèse Hermann, édité par La Fontaine de Siloé, en compagnie de *La Chronique de Savoie*, assemblage d'un texte lointain et d'une adaptation contemporaine, reliant deux noms, ceux de Jean d'Orville, dit Cabaret, et de Daniel Chaulet. Le premier ouvrage présente par ordre alphabétique des sources de légendes, des explications de noms de sites, des résurgences d'événements très anciens; le second, paru chez le même auteur, nous démontre amplement que les comtes de Savoie étaient d'impénitents guerriers, n'hésitant pas à guerroyer loin de leur Savoie natale.

Chez Didier Richard, les vététistes vont se régaler en matière de schusses ou de slaloms en lisant les 52 plus belles descentes des Alpes du Nord, de Denis Huot et Pascal Maillard. Les amateurs seront naturellement attentifs aux détails concernant les dénivellations et la présence de passages aériens. Les croquis d'itinéraires ne sont pas superflus.

Un malheur

Glissons vers le sud. Toujours chez Didier Richard, dans la collection « Petites traces vertes » qui semble faire un malheur en matière de succès de librairie, 52 balades en famille autour de... Valence, Avignon, Villeneuve-lez-Avignon, Montpellier, soit quatre ouvrages. Une même conception : des courses pas trop longues mais attractives, des renseignements très précis, des croquis d'itinéraires. Trois guides sont l'apanage d'Edisud : *Les plus beaux belvédères de Provence* (A. Lucchesi), *Randonnées et promenades dans les garrigues montpelliéraines, Étoile et Garlaban* (A. Lucchesi). Le premier dispense des sites à vue imprenable, le second couvre une aire de vastitude modeste mais riche en points pleins d'attraits (pic Saint-Loup, Séranne, gorges de la Vis, villages hauts en couleurs), le troisième offre une gamme aux difficultés très inégales. Certaines courses sont à la fois difficiles et éprouvantes, et n'importe quelle catégorie de randonneur ne doit pas s'y engager.

Signalons que les éditions Bonneton viennent de consacrer un épais volume encyclopédique aux *Alpes Maritimes*, fruit du travail de sept auteurs où tout est de nature à capter notre soif d'apprendre et notre curiosité, qu'il s'agisse d'histoire, d'ethnie, d'habitat, d'art, de métiers traditionnels ou même de toponymie. Lisons très attentivement le chapitre « Des composantes physiques montagneuses ». Quant à l'IGN, son guide *Corse*, élaboré par plusieurs auteurs, est de la même veine que les précédents : remarquable par sa mise en page, par son éclectisme en matière d'activités sportives, riche en propositions de sorties.

L'année Giono! *Provence* est publié par Folio, œuvre d'un Giono grand randonneur, grand observateur, sen-

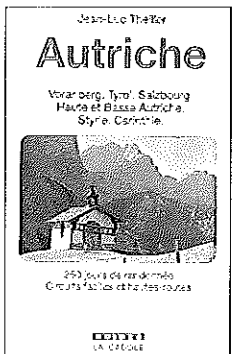
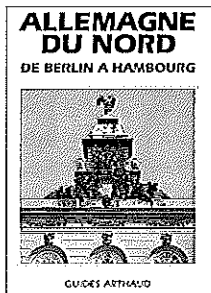

Puisque nous venons de faire allusion à un guide sur l'*Autriche*, prodigue de courses « circuits faciles et hautes routes » dans tout le pays, nous l'associerons géographiquement avec deux autres ouvrages. Édité à La Cadole, ce recueil d'expéditions montagnardes a été

écrit par un familier de la montagne autrichienne, Jean-Luc Theiller. En matière de renseignements pratiques, rien n'y manque et, à cet égard, il faut lire attentivement le premier encart de la page 229! Appréciations également les recommandations, telle celle qui concerne le Grosz Bettelwurf. Si, per-

sualiste qui ne laisse rien échapper au sein de cette nature. Chez Didier Richard, voici de D. Le Brun et J.-C. Pratt *La Haute Provence avec les yeux de Giono*. Giono aimait tellement à tracer sur son sillage de fausses pistes qu'il n'est jamais facile d'identifier exactement le lieu d'un de ses récits. C'est particulièrement vrai pour «Le Chant du monde» et pour «Que ma joie demeure». C'est plus facile pour «Un de Beaumugne», pour «Un Roi sans divertissement» et pour «Batailles dans la montagne». Au fond, ce livre est à sa manière un vrai guide, et d'une insigne qualité.

Mais voyez comme Giono demeure vivant : un article de Pierre Lepape sur sa Provence (*Le Monde*), les rapports de Giono et du Trièves dans le n° 186 d'*Alpinisme & Randonnée*, tandis que Didier Richard consacre son guide 145 à des *Randonnées pédestres dans le Trièves, pays de La Mure* (L. Ferrand et J.-C. Borrel). Près de 150 invitations au voyage pédestre en marge de l'Oisans, du Vercors, du Diois et du Dévoluy, où Giono passa une partie de sa jeunesse.

Feu d'artifice

Didier Richard, encore et toujours sommes-nous tenté de dire. Deux guides VTT, *Oisans et Léman*. Bien illustrés, nourris de croquis d'itinéraires opposant, c'est logique, une distance de parcours modeste à des dénivellations souvent importantes.

Et une mention particulière revient à Didier Richard *Cartographie et orientation* qui est un feu d'artifice de précisions, de recettes, de conseils, le tout servi magistralement par une mise en page qui facilite amplement son utilisation.

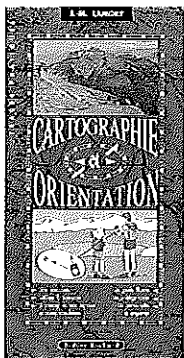

Didier Cornaille est l'auteur fidèle des guides de sorties pédestres édités par Solar. Il a une façon à lui, toute personnelle, de confectionner ses croquis d'itinéraires et de relier les divers parcours. Une fois qu'on s'y est habitué, on le suit aisément à la trace, cette fois en *Alsace* et dans la *Bourgogne*. Ce dernier guide va de pair avec une randonnée sur le sentier Jean-Marc Boivin puisque toute la partie comprise entre Couches, Nolay et Buxy est largement choisie. Mais on a plaisir également à se cantonner à la frontière de la Bourgogne lamartinienne et du Beaujolais. Pour avoir inlassablement usé nos chaussures en Bour-

gogne méridionale, nous pouvons garantir la fidélité de l'auteur à l'égard de cette région. Seulement, le zèle sportif de Didier Cornaille demande un complément culturel qu'on trouvera justement dans le dictionnaire Amboise *Bourgogne*. Tout ici est l'œuvre d'Amboise. C'est un Littré géographique et touristique, les lieux intéressants étant classés par ordre alphabétique. Techniquement, une œuvre d'art.

Quasi saharienne

J'ai une estime particulière pour les productions de la firme Privat, qui combine l'attachement à un secteur ou à un domaine d'investigation avec un maximum de compétence en matière de texte et d'images. Qu'il s'agisse de *Maisons et paysages en Ile-de-France*, de Daniel Puidoube, ou de *Sud-Ouest romain*, de Gilles Bernard, avec des photos de Guy Jungblut, nous sommes en présence d'un instrument d'enrichissement pour l'esprit quand on ne se contente pas de randonner uniquement en fonction des kilomètres parcourus. Un exemple typique? Une randonnée dans le causse du Larzac avec, au terme d'une course quasi saharienne, la révélation de La Couvertoirade!

La nature ici a également ses droits. Recommandons la lecture de *Du temps, des arbres* de G. Kosicki et G. Baunée chez Didier Richard, très subjectif, lyrique, avec l'apport d'images des plus insolites et *Les Fleurs sauvages* de Christopher Wilson, paru dans la série «L'Œil nature» de Bordas. Rarement tel livre documentaire nous a donné une telle satisfaction (mise en page, qualité des images, précision des renseignements). Dans la même série, *Les Œufs d'oiseaux* de Michaël Walters. Au fait, lequel fut l'œuf de Christophe Colomb? ■

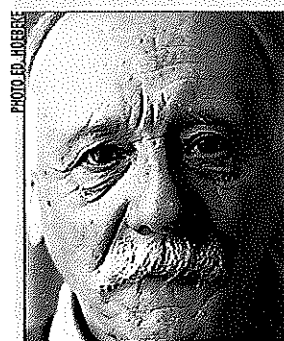
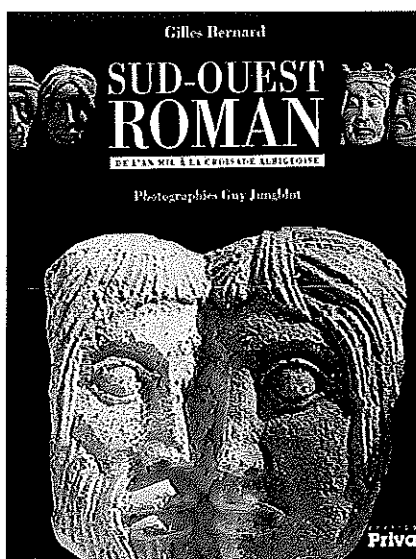

SIMILITUDES

A la rencontre de Maurice Chappaz

Grâce aux éditions Hoëbeke, j'ai eu l'immense joie de faire connaissance avec l'auteur de *La Haute route* et du *Journal des 4000*. Après une heure et demie d'entretien, nous étions prêts à randonner ensemble, riches d'affinités diverses, amoureux des mêmes sites, des mêmes écrivains dont Ramuz. Auparavant, j'avais dévoré *Pages choisies*, un livre «Proche» suisse des éditions de l'Age d'Homme, absolument merveilleux et préfacé par Etienneble, qui était un rude montagnard d'ailleurs. Ce qui m'a le plus frappé, c'est l'insistance avec laquelle Maurice Chappaz avance des similitudes entre le Valais et le Tibet : gens, climat moral, habitat. Je termine en rappelant une remarque de Chappaz : «Si Éluard avait été un écrivain suisse, on n'aurait jamais parlé de lui en France». A méditer. •

L'Autriche est un paradis pour les randonneurs

Pour la première fois, toutes les montagnes sont réunies en un seul guide, des pâturages fleuris aux glaciers enneigés du Vorarlberg, Tyrol... Refuges-hôtels, sentiers faciles ou équipés : les klettersteig (via ferrata) sécurisent promeneurs et adeptes de parcours vertigineux.

250 jours de randonnée à pied
41 circuits et hautes routes

Prix 120 FF. 280 pages. Itinéraires, schémas, photos.

GUIDES
LA CADOLE 74, rue Albert Perdreux, 78140 Vélizy

Nom et prénom _____
 Adresse _____
 Code postal _____
 Ville _____
 désire recevoir le guide **Autriche** et joint un chèque de 140 FF :
 (120 FF + 20 FF frais d'envoi)
 Date _____ Signature _____

Bleau

OLEG SOKOLSKY

BIEN entendu, je n'ai pas de temps pour pondre une chronique de luxe car je continue à conjuguer le mot retard à tous les temps possibles, même les plus improbables. Traduction : ce coup-ci ça sera court, et j'en profite pour vous placer ce que j'avais écrit dans mon dernier papier mais qui avait sauté faute de place.

Toujours à l'ouest

Comme promis, retour sur le tronçon du Coquibus sur la nouvelle Top 25 Bleau (la partie ouest est placée à l'extrême sud-est du côté de Nemours, alors que l'est se trouve complètement à l'ouest. Y'a de quoi faire perdre le nord au professeur Tournesol qui, comme chacun sait, vise toujours plus à l'ouest), alors que la solution évidente aurait été de situer l'encart juste « au-dessus » de sa section centrale du massif, du côté de Perthes et de Saint-Germain-sur-École (cf remarque dans le n° 102).

J'en ai eu l'explication lors d'une symphonique réunion d'information organisée par l'Institut Géographique National au Salon du Livre. L'IGN est obligé par l'État (c'est nous) d'offrir toute la surface de la France au 1/25 000^e (cas de l'ancienne série Bleue). La réalisation des Top 25, avec un cadrage regroupant des zones d'une certaine homogénéité touristique ou géographique, a entraîné l'abandon des vieilles cartes correspondantes pour des raisons de double emploi et de rentabilité économique. Pour Bleau, le parti pris d'offrir toute la forêt domaniale sur la même feuille, l'obligation incontournable du nord vers le « haut » et le faible recouvrement avec les Top 25 voisines, entraînent donc la nécessité de conserver la zone entre Fleury-en-Bière et Pringy; d'où le rejet du p'tit bout coquibussien et milliassois dans la seule partie existant déjà sur une autre carte et présentant une surface suffisante (en l'occurrence, les bois de Darvault sur la 2517 OT).

J'ai quand même vérifié tout ça (correspondance entre les Top 25 2316 et 2417) et, à mon humble avis, en réduisant d'un micro-poil la surface de l'encart, il y a une solution quasi évidente pour le placer à l'endroit pratique et qui conserve toute la domaniale, ce qui est le but de la carte.

J'avais transmettre aux services compétents.

Allez, encore un peu d'IGN, mais si vous n'aimez pas les cartes, vous pouvez directement sauter les trois prochains paragraphes.

L'Institut ne vend plus d'« à-plat » (carte non pliée). Stockage encombrant, ventes aléatoires, donc rentabilité discutable : à plat les à-plats ! Dommage, car pour bosser ou afficher, c'était quand même plus agréable qu'une carte aplanie au fer à repasser (ce n'est pas le *nec plus ultra*, mais ça se fait à condition de ne pas oublier le fer en place en cas de coup de téléphone).

Pour compenser, et pour ceux qui comme moi aiment les belles cartes, une idée de cadeau dont j'ai déjà dû causer il y a pas mal de temps : il reste encore à l'Espace IGN de la rue La Boétie, des reproductions en taille-douce – ça n'a rien à voir avec l'impression en offset – des cartes de Cassini (réalisées au XVIII^e siècle, c'est le premier ensemble couvrant toute la France en 180 cartes). Pour un cartophile, c'est un pur régal à ne pas loucher, même si elles ne sont pas données; à bon lecteur... Avant de vous déplacer, téléphonez tout de même pour vérifier s'il reste la feuille qui vous intéresse.

Si vous vous rendez directement sur place, vous risquez quand même de trouver un à-plat : votre porte-monnaie. Car, avec la Cassini de votre coin favori, vous pourriez repartir accompagné d'autres produits moins anciens mais aussi exotiques (*Forts et citadelles, les Oiseaux de l'Île-de-France, l'Australie*, etc.), et peut-être avec un des nouveaux guides IGN dont je suis sûr que Marius vous parlera d'ici peu.

Cailloux et robiniers

A Bleau, via le 25 mars au 95,2.

Bilan de la journée : 120 à 130 personnes présentes, 163 ouvrages réalisés dont seulement une dizaine à reprendre un peu (c'est fait), 20 tonnes de pavés et 15 m³ de bois transportés dans le site. Chapeau à tous !

Comme vous avez pu le constater en grimpant ou en randonnant, l'ONF a continué le boulot (10 tonnes de cailloux et 10 m³ de robiniers en plus) avec, en particulier, la pose de 550 mètres de clôtures pour les zones mises en défends. Question : êtes-vous choqué par l'ensemble ? Moi vraiment pas, mais vous n'êtes pas forcé d'avoir la même opinion et, dans ce cas-là, si vous m'écriviez ce

qui vous défrise ? Ça nous (COSIROC, ONF, etc.) intéresse vraiment.

Encore un peu d'ONF, pour signaler la disparition des résidus de la ruine de la Roche aux Sabots grâce à une intervention musclée (et profonde, vu les fondations) de l'Office. Le coin est impec et l'on ne voit même plus les traces de la pelleuse qui a été nécessaire. Un grand bravo pour cette action d'intérêt public et si, par hasard, les forestiers pouvaient en faire autant avec le sombre machin dégueulasse à ras du sol situé au pied de la Roche au Four, le long du chemin de la Vallée Close... Il est vrai qu'il se trouve dans le terrain des militaires et appartient peut-être à ces derniers.

Du neuf au Bois Rond

Très naturellement, passons à l'armée tout en restant dans les Trois-Pi.

A la suite de la découverte des gouffres militaires de la face nord du 95,2 (cf *Paris-Cham'* précédent), j'avais bien entendu réagi en envoyant mon courrier au bureau de garnison pour les signaler, en relevant le contraste avec les travaux en cours en face sud. J'en ai profité pour évoquer quelques vieilles demandes en attente, qui semblaient avoir disparu corps et bien dans la hiérarchie administrative des services. En particulier, les limites du futur (ou actuel ?) terrain du Bois Rond ainsi que son règlement.

Le colonel Eckert, commandant des places de Melun et de Fontainebleau, vient de me faire parvenir les réponses à ces diverses questions.

Ainsi, les nouvelles limites s'identifient beaucoup plus aisément qu'avant. En gros, et à cent mètres près, à l'est, au nord et à l'ouest, ce sont les routes qui les matérialisent (D 64, D 409 et route des Grandes Vallées). Le bord sud suit à peu près les chemins forestiers, en passant au pied sud de Châteaueveau puis par la Vallée Close, jusqu'à la base des Gros Sablons (le 95,2 et les Rochers des Potets ne font pas partie du terrain militaire). Là, un décrochement vers le sud conduit au col du Rocher Fin (les circuits sont hors terrain militaire) et la suite continue par le fond de la Vallée Chaude pour passer sous l'autoroute. Je vous dessinerai une petite carte pour la prochaine chronique, histoire de prendre un peu d'avance sur la future Top 25 qui, comme le beaujolais nouveau, ne tardera sûrement pas à arriver. Si vous rencontrez des bataillons en opération (engagement en cours, tirs et grenades à blanc, etc.), à l'extérieur, vous

Partie Sud

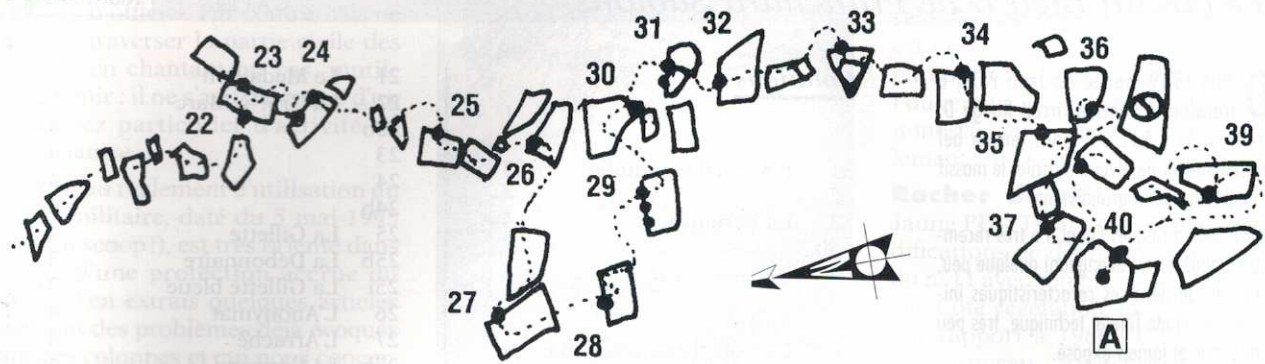

A

vers platière →
TMF et G.R. 1

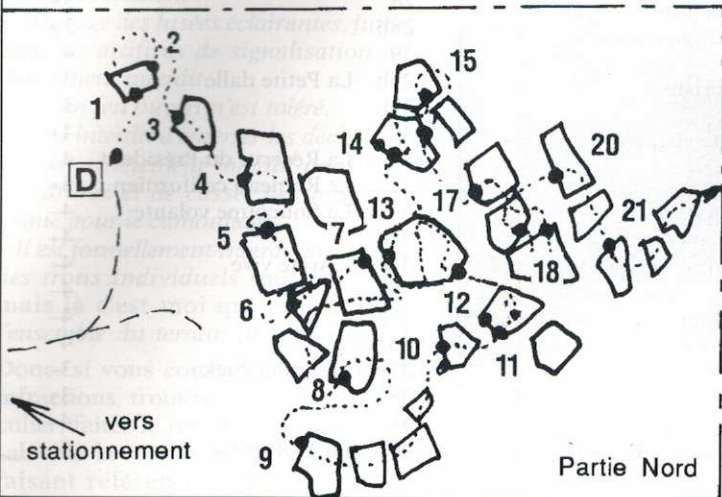

vers stationnement ←

Partie Nord

FRANCHARD SABLONS

Circuit Bleu • D

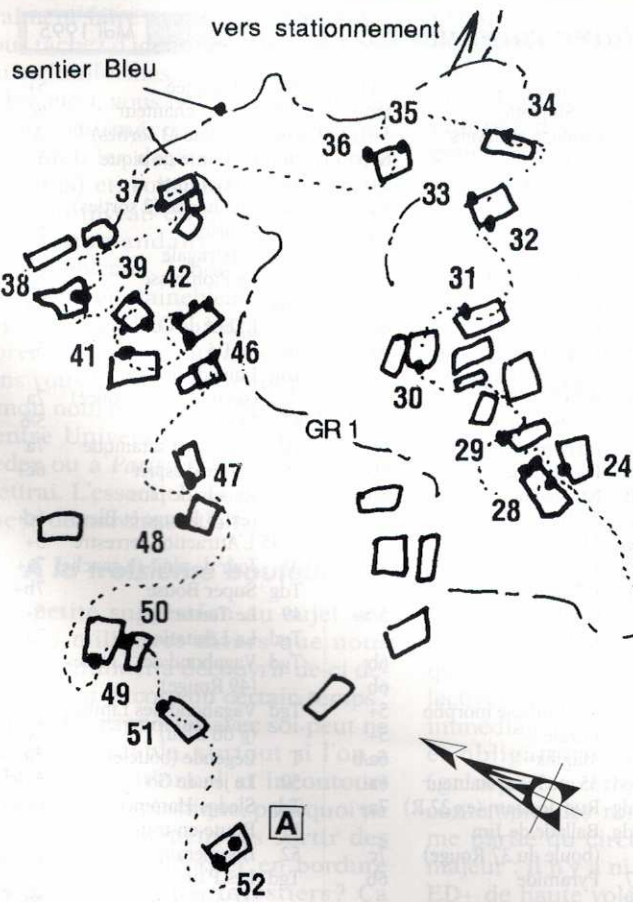

ROCHER CANON

Circuit Rouge n° 6 • ED-

D Bleu n° 4
D Orange n° 1
Rocher Canon

DEPUIS 1989, année où Jean Pillot a transformé l'ancien circuit Rouge D, créé par le C.A.F. d'Orléans, en un bel enchaînement de niveau difficile, le massif a connu un succès grandissant.

Jean, aidé d'Hugues Canal, l'a très récemment modifié en l'allongeant quelque peu, mais en gardant ses caractéristiques initiales : escalade fine et technique, très peu athlétique et jamais exposé.

La première partie sèche toujours aussi lentement après la pluie.

Accès

En voiture. D'Arbonne, prendre la D 409 direction Fontainebleau sur 2,5 km. Tourner à droite (sud) dans la route du Loup et la suivre jusqu'à l'aire de stationnement du carrefour de la Plaine Macherin. Suivre alors la route du Cul de Chaudron vers le sud-ouest jusqu'à la route des Gorges de Franchard. Une petite sente plein sud conduit au départ, situé en face ouest sur l'un des premiers gros blocs à gauche (est).

A pied. Le TMF coupe la route des gorges 150 mètres à l'est du début de la sente.

Cotations

1	L'Accueil tranquille	3
2		4-
3	La Verdâtre	4+
3b		3+
4	L'Oiseau bleu	4
4b		4-
5	Le 4x4	4
6	La Voie du gynécologue	4-
7	L'Ascenseur	4
8	Le Gros bidon	4
9	Le Bloc du forestier	4
9b		4
10	L'Équilibriste	4+
10b		4
11	L'Amanite vaginée	3+
11b		4+
12	La Montagne russe	4
12b	La Migouze	4+
13	Une Voie d'O. S.	5-
14	Les Fourmis vertes	4
14b		3-
15	L'Enchaînement	4-
16		4-
17	L'Élégante	4+
18		4-
19	Le Trou morpho	3/5+
20	Le Bon point à Danièle	4

21	Le Médaillon	3-
22	La Grat' à Marc	5-
22b		4+
23		4
24		4+
24b		4+
25	La Gillette	4-
25b	La Débonnaire	3-
25t	La Gillette bleue	3+
26	L'Anonymat	4-
27	L'Arraché	4-
27b	Le Canyon	4+
28		3+
28b		2+
29		4
29b	La Petite dalle	3
29t		3
30		4+
31	La Réserve du Président	4
32	Le Rouleau californien	3+
33	La Soucoupe volante	4-
33b		4+
34	L'Arête vive	4-
35		4-
35b		4-
36		4
37	La Fonta stick	3-
38		3+
39		4-
40	La Multiprise	4

CET ensemble de passages a de nombreux auteurs : l'USI, L'US Bagnolet (FSGT), le GSDI, sans compter tous les Bleusards qui ont participé à l'exploration des voies extrêmes du massif. Il a été récemment modifié par Jean-Jacques Naël (FSGT Sainte-Geneviève-des-Bois). Long et très varié, il demande une excellente technique soutenue par une forme athlétique certaine. Les passages sèchent très inégalement après la pluie.

Accès

En voiture. Sur l'autoroute A6, pour éviter la traversée souvent longue de Ponthierry, prendre la direction de Fontainebleau puis sortir en direction de Perthes. Traverser le village puis la N 7 et tourner pour emprunter la D 142 en direction de Bois-le-Roi (de l'autoroute, 6 km). Au carrefour de la Table du Roy, prendre à droite pour continuer à suivre la D 142 (route Ronde) sur 2 km. Prendre à droite la route du Lancer puis, à gauche, la route de la Table du Roy jusqu'à une grande clairière où l'on stationne.

Suivre alors un sentier plein ouest jusqu'au sentier Bleu n° 12 que l'on suit vers le sud-ouest jusqu'au sommet du Rocher Canon. Départ à ce niveau, au-dessus d'une grande grotte.

A pied. Un diverticule du GR 1 conduit au Rocher Canon, à partir de la gare de Bois-le-Roi.

V : variante. T : traversée. d : droite. g : gauche

Cotations

1	Spontex	6b
2	Yoyo	5+
3	La Dalle noire	5+
V	Caterpila (g)	6c+
V	L'Envers du décor (m)	7a+
V	Chasseur de prises	7a
Tgd	La Valse des adieux (1 Bleu clair)	8b
4	Force G	6a
V	Le Chaînon manquant	7c+?
5	Nosako	Morpho
6	Scarlatine	5/6b
7	Le Talon d'Achille	5
8	La Fosse Septique	6a
V	3615 Power (à g 7 Bleu clair)	7c+
V	Nuts (à d 7 Bleu clair)	6c?
V	Directe de la mare	7c
Tgd	Du 8 Rouge à l'angle	7b+
9	Superlative/Délivrance	6c+
10	Le Jeu de Go	5-
11	Rouge et Noir	5-
12	Le Nain jaune	5
13	Adrénaline (2 parties)	5+
14	Coup de Poker	5-
15	Presse-citron	5+
16	Jets interdits	6a
17	Quintessence	5-
18	L'Ancien	5+
18b	Dure limite	6a
Tgd	Du 18 au 18b	6c+?
19	Le Carré de dix	6a
Tgd	Le Baiser de l'ange	6c

Tgd	Miracle	7a/b
20	La Singlette	6a
Tgd	Gainage et dévers (26 Or)	6c
21	Cul-de-sac	5+
22	Le Whist	6a
23	Le Bossu	6b
Tgd	Plaisanterie (33 Bleu au 22)	6b
24	Bateau-pilote	6a
25	Chlorophylle	6b
26	Le Styxax	6a
27	Exposition rétrospective	6c
28	SOS Glycogène	5
Tgd	Du 28 au 25	7c?
29	Le Fourre-tout	6a
V	La Blanche	6b
30	Nuage blanc	6b
V	25 Bleu clair assis	6a
Tgd	Manus Dei (sortie 13 Bleu foncé)	7c+/8-
31	L'Alliance	5+
32	Grow us	5/5+
ex b	Le Rock athlète (8 Bleu foncé)	6b
33	Le Damier	6b
34	La Prothèse morpho	5+
35	Puzzle	5+
36	Magifix	6a/b
Tgd	35 au 36 mi-hauteur	6a
Tgd	Rue de Siam (ex 27 R)	7a+
Tgd	Ballade de Jim (boule du 37 Rouge)	7c
37	Pyramide	6b
38		

39	L'Araignée	5+
39b	L'Ange chanteur	6c
Tgd	Cocaline (3 sorties)	7c
40	La Dame de pique	5
41	La Goulotte	6a
Tgd	Créchendo (2 sorties)	7b+/c+
42	Caprice	5+
43	L'Astragale	6a
44	Le Pion cassé	5+
Tgd		6a
45	L'Œuf de Colombe	5+
46	Le Dé	5+
Tgd	Lune de fiel (sortie 22 Bleu foncé)	7a
47	Macadam	5/6
Tgd	Un Verset satanique	7a
48	Saillie d'esprit	6c+
Tgd	Raison de plus (ex 28 Rouge et Bleu)	6c+
ex 45	L'Attraction terrestre	5+
V	Jour de pluie (à gauche)	7a+
Tgd	Super Bouse	7b+
49	Le Tarrot	5+
Tgd	La Lévitiation	7a
Tgd	Vagabond des Limbes (49 Rouge)	7b
Tgd	Vagabond des Limbes (g du Bleu)	7c
T	Légende (boucle)	8a
50	Le jeu de Go	5
Tgd	Sledge Hammer	6c+
51	Boute-en-train	5
52	Boomerang	5+
Tgd	Les P'tits plats d'Oncle Ben's	6a

••• pouvez leur indiquer le bon et plus court chemin pour rejoindre leur terrain de jeu officiel. Par contre, s'ils ne font que traverser la partie civile des Trois-Pi, en chantant ou pas, inutile d'intervenir : il ne s'agit alors que d'un type assez particulier d'activité de pleine nature.

Le nouveau règlement d'utilisation du terrain militaire, daté du 5 mai 1995 (c'est un scoop!), est très orienté dans le sens d'une protection accrue du massif. J'en extrais quelques articles résolvant des problèmes déjà évoqués dans ces colonnes et qui nous concernent directement :

« *L'usage des fusées éclairantes, fumigènes et artifices de signalisation est strictement interdit.*

– *Aucun feu ouvert n'est toléré.*

– *Il est interdit d'enterrer les déchets.*

– *Il est strictement interdit de couper des arbres et de casser des branches même pour le camouflage.*

– *Il est formellement interdit de creuser des trous individuels (ou collectifs, mais là c'est moi qui rajoute) sur l'ensemble du terrain de manœuvre. »*

Donc, si vous constatez une ou des infractions, trous ou coupes en particulier, faites-le remarquer au responsable de la section en manœuvre (en faisant référence au règlement du 5.5.95, c'est essentiel) et surtout, et là j'insiste because c'est le seul moyen de vraiment faire avancer le schmilblic, vous tâchez d'identifier le régiment en cause (uniformes, références de véhicules, etc.), vous notez l'heure, le lieu précis (numéro de parcelle, par exemple), les dégâts (photos recommandées) et, soit vous râlez directement au niveau du bureau de garnison (Commandant de la place de Fontainebleau - 7, boulevard Magenta - 77307 Fontainebleau Cedex) avec copie au COSIROC s.v.p., pour améliorer l'efficacité du message; soit, sans vous fatiguer, juste un petit mot à mon nom (Oleg, COSIROC, STAPS, Centre Universitaire - 91405 Orsay Cedex ou à *Paris-Cham'*), et je transmettrai. L'essentiel : la **rapidité** pour que la démarche soit efficace.

A la troisième bouteille

Une petite suggestion au sujet des résidus militaires divers que nous allons continuer à découvrir de-ci de-là, pendant encore un certain temps : comme les rapporter avec soi peut ne pas être agréable, surtout si l'on a oublié le traditionnel et incontournable petit sac plastique, pourquoi ne pas déjà simplement les sortir des parcelles et les déposer en bordure des divers chemins forestiers? Ça n'est ni très contraignant ni très coût-

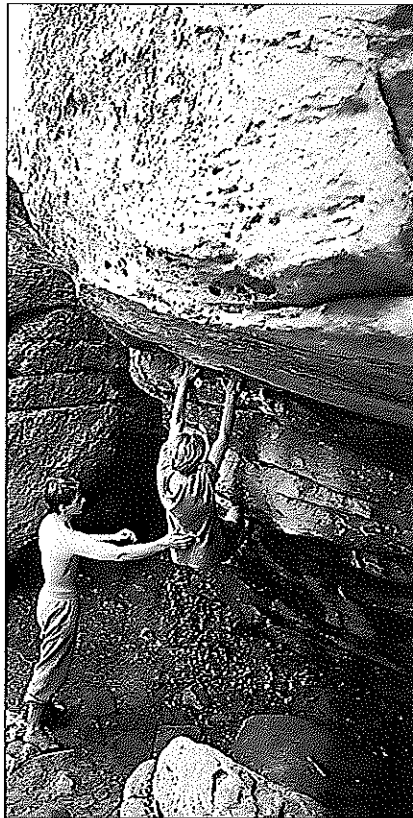

PHOTO ISABELLE DELASTRE

Apprentissage à la Dame Jouanne.

teux en temps et l'efficacité des opérations de ramassage, militaires ou civiles, en serait considérablement accrue. Quand je cours, c'est ma méthode à la troisième bouteille découverte, tout simplement parce que je n'ai que deux mains et que mon gros Edgar refuse absolument de galoper avec une canette dans la gueule.

Vite sec

Un peu de circuits pour terminer.

Beauvais. Des bruits du type entretien du côté de Nainville (Bleu? Rouge?), mais pas de renseignements précis. On en cause la prochaine fois.

Rocher Mignot. J'ai entretenu (presque des réfections!) le Jaune PD et l'Orange AD. Une remarque : c'est l'un des seuls massifs de Bleu qui soit régulièrement élagué (par l'EDF), grâce ou à cause de la proximité de la ligne à haute tension et, à voir le peu de traces de grimpe, vous n'en profitez pas bézef. Dommage (pour vous), car c'est un petit coin sympathique qui sèche vite. Un rappel pour les collectives : le Sanglier offre, à proximité immédiate, le complément nécessaire et obligatoire en haute difficulté (grimpante et/ou botanique, à contempler les ronces sur la deuxième partie du circuit Rouge). Défait majeur : il n'y a ni circuit Enfants, ni ED+ de haute volée. Si vous avez du courage, à vos pinceaux !

Franchard Sablons. Voir fiche circuit jointe pour le Bleu D dont la réfection est terminée. Le Rouge TD+ est en cours de transformation. Son parcours définitif sera décidé après l'ouverture de quelques très beaux nonosses qui résistent encore actuellement.

Rocher de Milly. Entretien du Jaune PD-. J'y ai réalisé quelques modifications de détail, du type échange du n° 11 avec son bis, ajout d'un 12 bis, etc. Côté végétation, quel changement par rapport à 1980 ! C'est comme à Châteaueau : s'il n'y a pas une fréquentation régulière, ça va mousser, et ça ne sera pas de la Kronenbourg!

Télégraphe. J'avais signalé la réfection du Bleu D; elle n'est pas encore terminée (état actuel : 36 numéros). Quelques petits problèmes de réalisation qui seront vite résolus grâce à la propreté du tracé : pas une seule coulure. Pour des bénévoles, chapeau!

Pur stampien

Dernière mise à jour de vieilles interrogations chroniqueuses : le balisage vert et blanc de Franchard Sylvie (*Paris-Cham'* n° 113). Après enquête, c'est bien un parcours équestre. Il sera rebalisé pour plus de discrétion mais il n'empêche, le problème de base demeure : dans ces pentes, le terrain n'est pas très costaud car c'est du pur stampien garanti d'origine qui n'a plus le moindre petit bout de calcaire protecteur, et l'itinéraire choisi prête vraiment à la critique. Paradoxalement, le plus résistant maintenant c'est le chemin revêtu que l'on veut éviter de dégrader; alors, créer de nouvelles sentes pour bestiaux de gros calibre sans avoir anticipé sur leur stabilisation?...

Salut à tous avec de gros bisous dubitatifs. ■

Avis de recherche en guise de P.S. *Wanted* (récompense surprise) : pour préciser des petits points d'histoire bleusarde, nous cherchons les noms des créateurs de l'ex-circuit Jaune (actuel Orange) du Rocher des Demoiselles et du vieil Orange très inégal (41 numéros) qui, vers 1976, explorait toute la face nord du Rocher Mignot. De même, si vous avez des lumières sur un bivouac, ou quelque chose d'approchant, ayant existé dans le 95,2 au niveau des numéros 6 Blanc et 22 Rouge, nous sommes preneurs.

Re petit P.S. : le sentier Vert, vers le Guichet (Coquibus), est une limite de chasse. Cette dernière étant maintenant parfaitement bien matérialisée, le balisage sera effacé.

AU VIEUX CAMPEUR



AU VIEUX CAMPEUR - PARIS
QUARTIER LATIN
17 boutiques autour du
48, rue des Ecoles - 75005
Tél. (1) 43.29.12.32
Fax (1) 46.34.14.16
Minitel 3614 VIEUXCAMP

AU VIEUX CAMPEUR - LYON
PRÉFECTURE FACULTÉS
4 boutiques autour du
43, cours de la Liberté - 69003
Tél. 78.60.21.07
Fax 78.62.31.42
Minitel 3614 VIEUXCAMP

Ensemble,
découvrons d'autres horizons,
plus loin, plus haut et plus sûr.
Une équipe de passionnés toujours
disponible pour vous renseigner sur la gamme
la plus vaste et au plus bas prix.

L'équipe **AU VIEUX CAMPEUR**

Je désire recevoir, parmi les catalogues du Vieux Campeur, le catalogue n° 2
MONTAGNE, CHAUSSURES et SACS à DOS (parution 2^e quinzaine de MARS)
Catalogue vendu 10 F, remboursable au premier achat + 8 F pour participation
aux frais d'envoi soit 18 F par catalogue

NOM _____ Prénom _____
Adresse _____ Ville _____
Code postal _____

Ci-joint chèque de _____
à retourner à :
AU VIEUX CAMPEUR
48, rue des Ecoles
75005 PARIS